

# Granitsockel ohne Rollsystem

## Aufbau- und Gebrauchsanleitung

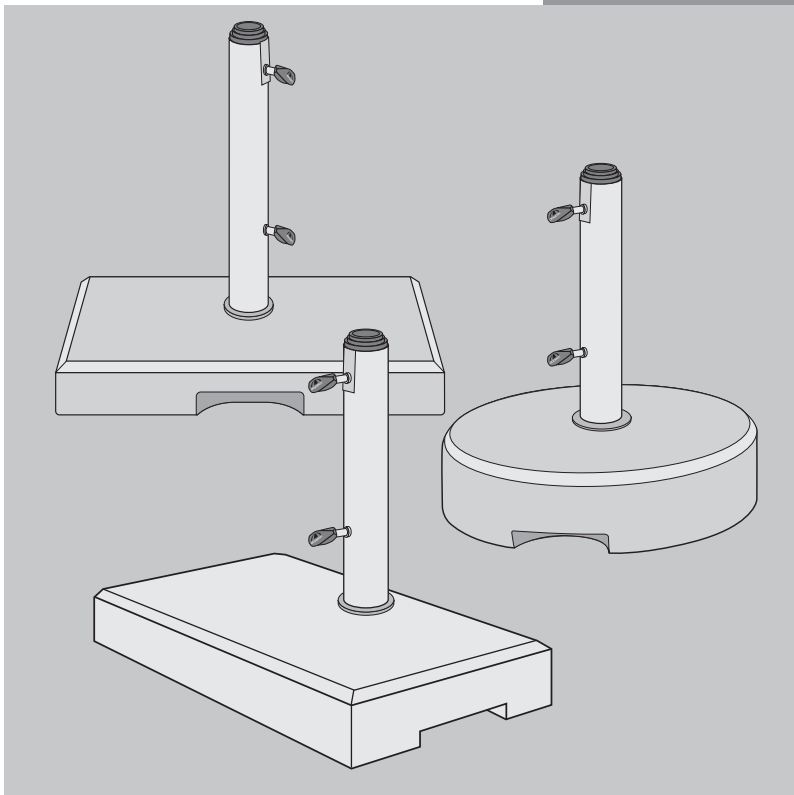

Art-Nr.: 85897  
KBN/E-BAY/MOT/RU  
Anl.-Nr.: 200230 20220803

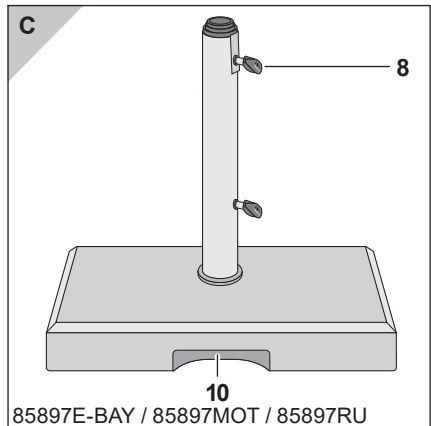
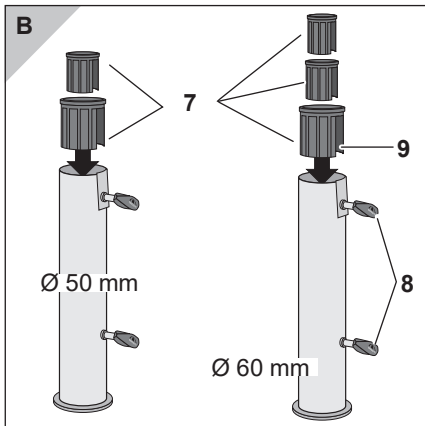
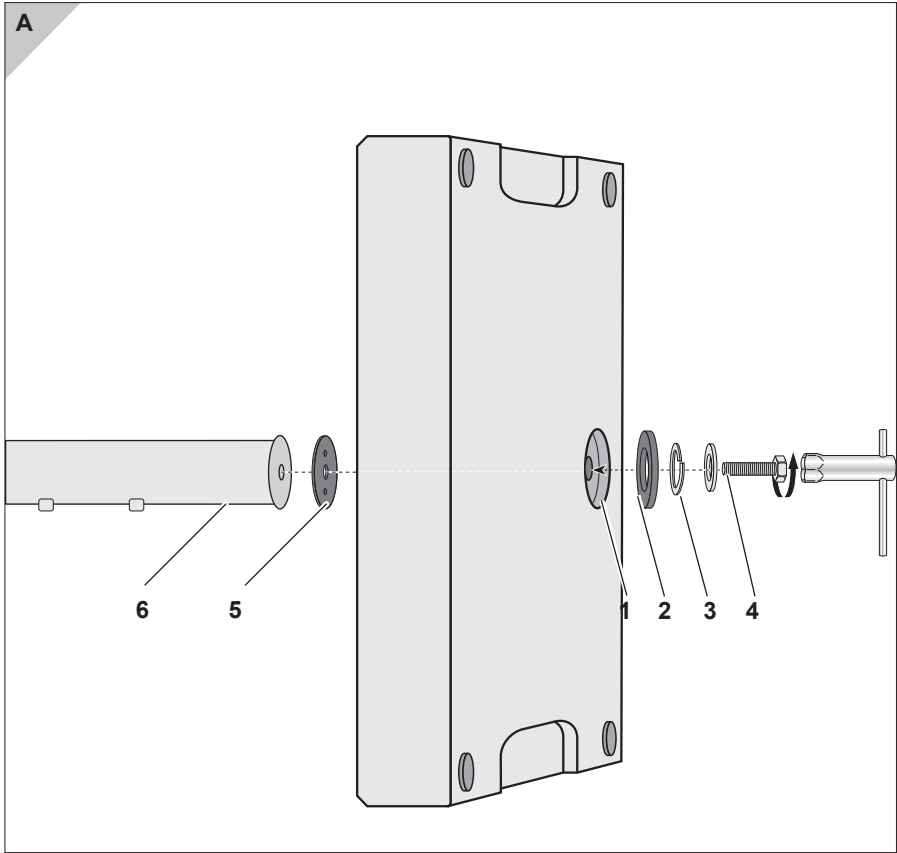

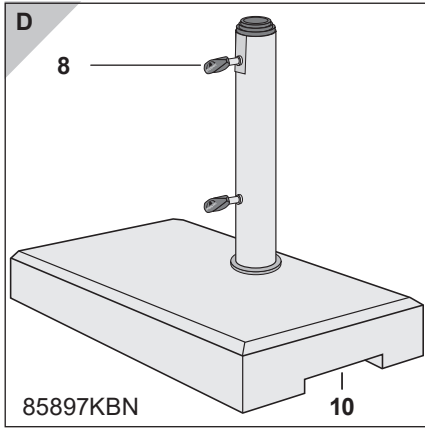



## Granitsockel ohne Rollsystem – Aufbau- und Gebrauchsanleitung



Lesen Sie diese Aufbau- und Gebrauchsanleitung, insbesondere die Sicherheitshinweise, vollständig und sorgfältig durch. Die Nichtbeachtung der Sicherheitshinweise kann zu Verletzungen oder Schäden am Granitsockel führen. Bewahren Sie die Aufbau- und Gebrauchsanleitung zum späteren Nachschlagen oder für die Weitergabe an Dritte auf.

### Ihre Sicherheit



Bitte beachten Sie die folgenden Sicherheitshinweise. Für Schäden infolge von Nichtbeachtung haftet der Hersteller nicht.

Der Granitsockel ist kein Kinderspielzeug. Kinder können sich die Finger oder Füße quetschen.

Der Granitsockel ist sehr schwer. Transportieren Sie ihn stets mit 2 Personen. Lassen Sie den Granitsockel niemals unbeobachtet aufrecht stehen – fällt er um, kann es zu schweren Verletzungen führen. Bedenken Sie, dass je nach Windstärke und Durchmesser des Sonnenschirms auch dieser Granitsockel zu „leicht“ sein kann.

Sorgen Sie dafür, dass Ihr Sonnenschirm bei aufkommendem Wind geschlossen wird.

### Für 85897KBN:

Verwenden Sie den Granitsockel nur auf Balkonen, deren Balkongeländer ausreichende Festigkeit bietet, um den Kräften standzuhalten, die durch den Sonnenschirm und den Granitsockel verursacht werden. Ziehen Sie zur Beurteilung einen Fachmann zurate.

Positionieren Sie den Granitsockel immer direkt am Balkongeländer, und be-

festigen Sie ihn stets mit dem vormontierten Klettband. Ansonsten verfügt der Schirmstock nicht über ausreichenden Halt, und eine Benutzung kann Personen- und/oder Sachschäden zur Folge haben.

### Bestimmungsgemäßer Gebrauch

Der Granitsockel ist je nach Ausführung geeignet als Ständer für Sonnenschirme mit einem Stangendurchmesser von maximal 60 mm.

Der Granitsockel ist nur zum Einsatz im privaten Bereich bestimmt. Er eignet sich nicht für den gewerblichen Einsatz.

Bevor Sie den Granitsockel benutzen, lesen Sie bitte zuerst die Sicherheitshinweise aufmerksam durch. Nur so können Sie den Granitsockel sicher und zuverlässig nutzen.

Beachten Sie unbedingt die in Ihrem Land gültigen nationalen Vorschriften, die zusätzlich zu den in dieser Aufbau- und Gebrauchsanleitung genannten Vorschriften gültig sind.

### Standrohr montieren

Sie benötigen:

- 1 Steckschlüssel (nicht im Lieferumfang enthalten)
- 1 Person zur Hilfe

### Bitte beachten!

- Der Granitsockel ist sehr schwer. Lassen Sie den Granitsockel während der Montage stets von einer zweiten Person festhalten.

1. Den Granitsockel anheben und auf einer seiner Seitenflächen hochkant abstellen.
2. Kleine Gummischeibe **1**, Sprengring **2** und Beilagscheibe **3** über die Schraube **4** stülpen.
3. Schraube **4** von der Unterseite durch den Granitsockel führen (siehe Bild **A**).

4. Große Gummischeibe **5** auf der Oberseite des Granitsockels über das Gewinde der Schraube **4** drücken (siehe Bild **A**).
5. Gewindebohrung des Standrohrs **6** auf die Schraube **4** schrauben und festdrehen.
6. Granitsockel vorsichtig zurück auf die Bodenfläche kippen.

## Einsätze verwenden

### Bitte beachten!

- Verwenden Sie stets zum Durchmesser Ihres Schirmstocks passende Einsätze **7** (siehe Bild **B**).
- Benötigte Einsätze **7** in das Standrohr **6** stecken (siehe Bild **B**).

### Bitte beachten!

- Das im Rohrinne hinter der Knebelschraube **8** befindliche Spannblech muss in die Kerbe **9** der Einsätze **7** gedrückt sein (siehe Bild **B**).

## Schirmstock einsetzen

- Schirmstock einsetzen und Knebelschrauben **8** festdrehen.

### Bitte beachten!

- Drehen Sie zuerst die obere (1), dann die untere (2) Knebelschraube **8** fest (siehe Bild **E**).

## Standort wechseln

### Bitte beachten!

- Bevor Sie den Granitsockel an einen anderen Ort verbringen, entfernen Sie den Sonnenschirm.

## Typ 85897E-BAY, 85897MOT, 85897RU

1. In die Tragemulden **10** greifen. Granitsockel leicht anheben und bis zum gewünschten Standort tragen (siehe Bild **C, D**).
2. Granitsockel absetzen.
3. Schirmstock wieder einsetzen, wie im Abschnitt „Schirmstock einsetzen“ beschrieben.

## Typ: 85897KBN

1. Granitsockel an der gewünschten Stelle **direkt** am Balkongeländer platzieren (siehe Bild **E**).
2. Einsätze **7** in das Standrohr **6** stecken, wie im Abschnitt „Einsätze verwenden“ beschrieben.
3. Schirmstock einsetzen, wie im Abschnitt „Schirmstock einsetzen“ beschrieben.
4. Das beiliegende Klettband **11** stramm um Standrohr **6** und Balkongeländer spannen (siehe Bild **E**). Nur so hat der Sonnenschirm ausreichenden Halt.

## Pflege + Lagerung

Der Granitsockel ist wartungsfrei. Eventuelle Schmutzablagerungen können Sie mit etwas warmer Seifenlauge entfernen.

Alle Schraubverbindungen regelmäßig auf festen Sitz kontrollieren und bei Bedarf nachziehen.

Granitsockel bei Nichtgebrauch, z.B. über Winter, trocken lagern.

## Garantie

Die Garantie für diesen Artikel beträgt 24 Monate.

Sollten Sie während dieser Zeit einen Defekt feststellen, wenden Sie sich bitte an Ihren Händler. Damit dieser Ihnen schnell helfen kann, bewahren Sie bitte den Kaufbeleg auf, und nennen Sie ihm den Modellnamen und die Artikelnummer.

Granit ist ein Naturprodukt, welches Farbdifferenzen und Oberflächen-Unregelmäßigkeiten aufweisen kann.

Abweichungen in Struktur und Farbe zwischen Teilen einer Lieferung oder gegenüber anderen Granitplatten aus dem gleichen Material bleiben vorbehalten, soweit diese in der Natur der verwendeten Materialien liegen und handelsüblich sind.

Derartige Umstände stellen keine Mängel dar und berechtigen den Kunden nicht zur Geltendmachung von Gewährleistungsrechten.

Von der Gewährleistung ausgeschlossen sind:

- Veränderung bzw. Verwitterung der Oberfläche. Dies ist normaler Verschleiß und lässt sich nicht verhindern oder verringern;
- Schäden durch nicht-bestimmungsgemäßen Gebrauch (z.B. gewerbliche Nutzung);
- Schäden durch bauliche Veränderungen an dem Artikel.

## Service

Liebe Kundin, lieber Kunde, obwohl wir unsere Artikel vor der Auslieferung einer eingehenden Endkontrolle unterziehen, kann es vorkommen, dass einmal ein Zubehörteil fehlt oder dass ein Teil während des Transports beschädigt wurde. Wenden Sie sich in diesem Fall an unsere Hotline, und nennen Sie uns den Modellnamen und die Artikelnummer.

## Hotline

Sie erreichen uns

Mo. bis Do.	von 8:00 bis 16:00 Uhr
Fr.	von 8:00 bis 12:00 Uhr

unter der Telefonnummer

in Österreich	(07722) 63205-0
in Deutschland	(08571) 9122-0
in Tschechien	(0386) 301615
in Polen (0660)	460460
in Slowenien	(0615) 405673
in Kroatien	(0615) 405673
in Ungarn	+43 (0) 7722 63205107
in Russland	(095) 6470389

## Adresse

Derby sunrain ltd.  
Schloßstr. 24  
A-5280 Braunau am Inn  
derby.hotline@gmail.com

**Technische Daten****Artikelnummer:** 85897E-BAY

Höhe in cm: 5,5

Breite in cm: 45

Länge in cm: 45

Gewicht in kg, ca.: 30

 cm, max.: 200
**Artikelnummer:** 85897KBN

Höhe in cm: 10

Breite in cm: 22

Länge in cm: 45

Gewicht in kg, ca.: 25

 cm, max.: 200

200 × 120

200 × 150

**Artikelnummer:** 85897MOT

Höhe in cm: 8

Breite in cm: 45

Länge in cm: 45

Gewicht in kg, ca.: 40

 cm, max.: 250
**Artikelnummer:** 85897RU

Höhe in cm: 7,5

Abmessung in cm: 45

Gewicht in kg, ca.: 30

 cm, max.: 200

Alle Angaben sind Zirka-Werte. Technische Änderungen vorbehalten.



## Granite base without roller system – assembly instructions and user manual



Carefully read through the complete assembly instructions and user manual, particularly the safety instructions. Failure to heed these safety instructions may result in severe injury or damage to the granite base. Hold onto the assembly instructions and user manual for future reference or in order to pass it on to third parties.

### Your safety



Please observe the following safety instructions. The manufacturer is not liable for damage as the result of failure to comply.

The granite base is not a children's toy. Children could crush their fingers or feet. The granite base is very heavy. It must always be transported by 2 persons.

Never leave the granite base unattended when in an upright position – if it falls over, it could result in severe injury.

Keep in mind that, depending on wind intensity and diameter of the sun shade, this granite base may also be too "light." Make sure that the sun shade is closed in the event of incoming wind.

### For 85897KBN:

Only use the granite base on balconies whose railings are stable enough to withstand the forces exerted by the sun shade and the granite base. Have a professional evaluate the situation.

Always position the granite base right next to the balcony railing and always secure it with the premounted hook and loop strip. Otherwise, the shade pole will not be sufficiently secure and using it may result in injury to persons and/or damage to property.

## Proper use

Depending on the model, the granite base is suitable as a stand for sun shades with a pole diameter of no more than 60 mm.

The granite base is intended for domestic use only. It is not suitable for commercial use.

Before you use the granite base, please first carefully read through the safety instructions. Only in this way, will you be able to use the granite base in a safe and reliable manner.

It is imperative that you observe the national regulations in force in your country which also apply in addition to the regulations in this assembly instructions and user manual.

## Mounting the stand tube

You will need:

- 1 socket wrench (not included in the package contents)
- The help of 1 person

### Please note!

- The granite base is very heavy. Always have a second person hold the granite base in place during installation.

1. Lift the granite base and place it upright on one of its lateral surfaces.
2. Put the small rubber disc **1**, the snap ring **2** and the shim **3** over the screw **4**.
3. Run the screw **4** through the granite base from the bottom (see Figure **A**).
4. Push the large rubber disc **5** on the top of the granite base over the thread of the screw **4** (see Figure **A**).
5. Screw the threaded hole of the stand tube **6** onto the screw **4** and tighten it.
6. Carefully tilt the granite base back to the ground.

## Using the inserts

### Please note!

- Always use inserts **7** that correspond to the diameter of your shade pole (see Figure **B**).
- Insert the required inserts **7** in the stand tube **6** (see Figure **B**).

### Please note!

- The clamping plate located inside the tube behind the T-screw **8** must be pushed into the notch **9** of the inserts **7** (see Figure **B**).

## Inserting the shade pole

- Insert the shade pole and tighten the T-screws **8**.

### Please note!

- First tighten the top (1) and then the bottom (2) T-screw **8** (see Figure **E**).

## Changing the location

### Please note!

- Remove the sun shade before you move the granite base to another location.

### Type: **85897E-BAY, 85897MOT, 85897RU**

1. Reach into the carrying recesses **10**. Lift the granite base slightly and carry it to the desired location (see Figure **C, D**).
2. Set the granite base down.
3. Insert the shade pole again as described in the section “Inserting the shade pole.”

### Type: **85897KBN**

1. Place the granite base in the desired location **directly** next to the balcony railing (see Figure **E**).

2. Place the inserts **7** in the stand tube **6** as described in the section “Using the inserts.”
3. Insert the shade pole as described in the section “Inserting the shade pole.”
4. Tighten the enclosed hook and loop strip **11** around the stand tube **6** and balcony railing so that it is taut (see Figure **E**). This is the only way to sufficiently secure the sun shade.

## Care + storage

The granite base requires no maintenance. You can remove any dirt deposits with a small amount of soapy solution. Regularly check to make sure all screwed connections are secure and tighten them if needed.

Store the granite base in a dry area when you are not using it, e.g. over winter.

## Warranty

The warranty period for this product is 24 months.

If you discover a defect during this time, please consult your vendor. Please have the sales slip ready and provide the model name and article number so that the vendor can help you as fast as possible.

Granite is a natural product which may exhibit colour differences and surface irregularities.

Differences in the structure and colour between the parts of a delivery or compared to other granite slabs from the same material are reserved to the extent they are attributed to the nature of the materials used and customary in the trade.

Such circumstances do not constitute defects and do not entitle customers to assert warranty claims.

The warranty does not cover:

- alteration or weathering of the surface. This is normal wear and cannot be prevented or reduced;
- damage due to improper use (e.g. commercial use);
- damage due to structural modifications to the product.

### Service

Dear customer,

Although our products are subject to an in-depth final inspection prior to being shipped out, it is possible that an accessory is missing or that a part sustains damage while in transit. In such a case, please contact our hotline and provide us with the model name and article number.

### Hotline

Mon. to Thurs. from 8 a.m. to 4 p.m.  
Fr. from 8 a.m. to 12 p.m.

at the following phone numbers

in Austria	(07722) 632 05-0
in Germany	(08571) 91 22-0
in the Czech Republic	(0386) 301615
in Poland	(0660) 460460
in Slovenia	(0615) 405673
in Croatia	(0615) 405673
Hungary	+43 (0) 7722 63205-107
in Russia	(095) 6470389

### Address

Derby sunrain ltd.  
Schloßstr. 24  
A-5280 Braunau am Inn  
derby.hotline@gmail.com

### Technical data

#### Article number: 85897E-BAY

Height in cm:	5.5
Width in cm:	45
Length in cm:	45
Weight in kg, approx.:	30
 cm, max.:	200

#### Article number: 85897KBN

Height in cm:	10
Width in cm:	22
Length in cm:	45
Weight in kg, approx.:	25
 cm, max.:	200
	200 × 120
	200 × 150

#### Article number: 85897MOT

Height in cm:	8
Width in cm:	45
Length in cm:	45
Weight in kg, approx.:	40
 cm, max.:	250

#### Article number: 85897RU

Height in cm:	7.5
Dimensions in cm:	45
Weight in kg, approx.:	30
 cm, max.:	200

All data are approximate values. Technical changes reserved.

## Socle en granit sans système à roulettes – Notice de montage et d'utilisation



Veillez lire cette notice de montage et d'utilisation – particulièrement les consignes de sécurité – entièrement et avec minutie. Le non-respect de ces consignes de sécurité peut causer des blessures ou des dommages sur le socle en granit. Conservez la notice de montage et d'utilisation pour la consulter ultérieurement ou pour la donner à la personne à qui vous cédez le socle en granit.

### Votre sécurité



Veillez impérativement suivre les consignes de sécurité suivantes. Le fabricant n'est en rien responsable des dommages suite à un non-respect de la notice de montage et d'utilisation.

Le socle en granit n'est pas un jouet. Les enfants peuvent s'y coincer les doigts ou les pieds.

Le socle en granit est très lourd. Transportez-le toujours à 2 personnes.

Ne laissez jamais le socle en granit sans surveillance en position debout – s'il tombe, il peut causer de graves blessures.

N'oubliez pas que, selon la puissance du vent et le diamètre du parasol, ce socle en granit peut aussi être trop « léger ».

Faites en sorte de fermer votre parasol lors que le vent se lève.

### Pour 85897KBN :

Utilisez le socle en granit uniquement sur des balcons dont la balustrade offre suffisamment de résistance pour soutenir les forces appliquées par le parasol et le socle en granit. Demandez conseil à un spécialiste.

Positionnez le socle en granit toujours directement contre la balustrade du balcon

et fixez-le toujours avec la bande auto-agrippante déjà installée. Sinon, la barre du parasol n'est pas suffisamment stable et une utilisation peut entraîner des dommages corporels et/ou matériels.

### Utilisation conforme à l'usage prévu

Selon sa finition, le socle en granit sert de support pour des parasols avec un diamètre de mât de maximum 60 mm.

Le socle en granit est uniquement destiné à une utilisation dans le privé. Il ne convient pas à un usage commercial.

Avant d'utiliser le socle en granit, veuillez lire attentivement d'abord les consignes de sécurité. Ce n'est qu'ainsi que vous pourrez utiliser en toute sécurité et de manière fiable le socle en granit.

Veillez impérativement respecter les consignes nationales en vigueur dans votre pays. Elles viennent s'ajouter aux consignes citées dans cette notice de montage et d'utilisation.

### Monter le mât

Vous avez besoin de :

- 1 clé à douille (non fournie)
- 1 personne pour vous aider

### Attention !

- Le socle en granit est très lourd. Demandez toujours à une deuxième personne de tenir le socle en granit pendant le montage.

1. Soulever le socle en granit et le poser en le basculant sur une des surfaces latérales.
2. Enfiler la petite rondelle en caoutchouc **1**, la bague de retenue **2** et la rondelle grower **3** par dessus la vis **4**.
3. Introduire la vis **4** par dessous à travers le socle en granit (voir figure **A**).
4. Enfoncer la grande rondelle en caoutchouc **5** sur le dessus du socle en gra-

nit par dessus le filetage de la vis **4** (voir figure **A**).

5. Visser le trou fileté du mât **6** sur la vis **4** et serrer.
6. Rebasculer avec précaution le socle en granit sur la surface du sol.

## Utiliser les inserts

### Attention !

- Utilisez toujours les inserts **7** qui conviennent au diamètre de votre barre du parasol (voir figure **B**).
- Introduire les inserts **7** nécessaires dans le mât **6** (voir figure **B**).

### Attention !

- La tôle de serrage se trouvant à l'intérieur du tube, derrière la vis de serrage **8** doit rentrer dans la gorge **9** des inserts **7** (voir figure **B**).

## Insérer la barre du parasol

- Insérer la barre du parasol et serrer les vis de serrage **8**.

### Attention !

- Serrez d'abord la vis de serrage **8** du haut (1), ensuite, celle du bas (2) (voir figure **E**).

## Changer d'endroit

### Attention !

- Avant de déplacer le socle en granit à un autre endroit, enlevez le parasol.

### Type **85897E-BAY**, **85897MOT**, **85897RU**

1. Passer la main dans les cavités de transport **10**. Soulever légèrement le socle en granit et le porter jusqu'à l'endroit souhaité (voir figure **C**, **D**).
2. Déposer le socle en granit.
3. Réinsérer la barre du parasol comme décrit au paragraphe « Insérer la barre du parasol ».

### Type : **85897KBN**

1. Placer le socle en granit à l'endroit souhaité, **directement** contre la balustrade du balcon (voir figure **E**).
2. Insérer les inserts **7** dans le mât **6** comme cela est décrit au paragraphe « Utiliser les inserts ».
3. Insérer la barre du parasol comme décrit au paragraphe « Insérer la barre du parasol ».
4. Tendre fermement la bande auto-agrippante **11** autour du mât **6** et de la balustrade du balcon (voir figure **E**). Ce n'est qu'ainsi que le parasol est suffisamment stable.

## Entretien + Stockage

Le socle en granit ne nécessite aucun entretien. Les éventuels dépôts de saleté peuvent être supprimés avec de l'eau savonneuse chaude.

Toutes les liaisons vissées doivent être contrôlées régulièrement et si nécessaire, resserrées.

S'il n'est pas utilisé, par ex. en hiver, stocker le socle en granit au sec.

## Garantie

Le délai de garantie accordé pour cet article est de 24 mois.

Si pendant cette période vous constataiez un défaut, veuillez vous adresser à votre revendeur. Pour que celui-ci vous aide rapidement, conservez le ticket de caisse et indiquez-lui le nom du modèle et le numéro d'article.

Le granit est un produit naturel qui peut présenter des différences de couleur et des irrégularités sur la surface.

Les différences dans la structure et la couleur entre des pièces d'une livraison ou par rapport à d'autres plaques en granit du même matériel restent sous réserve, du fait que ceci est dans la nature des matériaux utilisés et que ceci est courant.

De telles conditions ne sont pas des défauts et n'autorisent pas le client à faire valoir des droits à quelconque garantie.

Sont exclus de la garantie :

- modifications respectivement attaque de la surface par les intempéries. Il s'agit d'une usure normale et il n'est pas possible de l'empêcher ou de la diminuer ;
- dommages dus à une utilisation non conforme aux prescriptions (par ex. utilisation dans un cadre commercial) ;
- dommages causés par des modifications de la construction de l'article.

## Service

Chère cliente, cher client,  
Bien que nous soumettions nos articles à un contrôle final détaillé avant la livraison, il se peut qu'une fois un accessoire manque ou qu'une pièce soit endommagée durant le transport. Dans ce cas, veuillez vous adresser à notre service téléphonique en indiquant le nom du modèle et le numéro d'article.

## Service téléphonique

Vous nous joignez

du lu. au je. de 8h à 16h  
le ve. de 8h à 12h

au numéro de téléphone

en Autriche (07722) 632 05-0  
en Allemagne (08571) 91 22-0  
en Tchéquie (0386) 301615  
en Pologne (0660) 460460  
en Slovaquie (0615) 405673  
en Croatie (0615) 405673  
en Hongrie +43 (0) 7722 63205-107  
en Russie (095) 6470389

## Adresse

Derby sunrain ltd.  
Schloßstr. 24  
A-5280 Braunau am Inn  
derby.hotline@gmail.com

## Données techniques

**No d'article :** 85897E-BAY

Hauteur en cm : 5,5  
Largeur en cm : 45  
Longueur en cm : 45  
Poids en kg, env. : 30  
 cm, max. : 200

**No d'article :** 85897KBN

Hauteur en cm : 10  
Largeur en cm : 22  
Longueur en cm : 45  
Poids en kg, env. : 25  
 cm, max. : 200  
200 × 120  
200 × 150

**No d'article :** 85897MOT

Hauteur en cm : 8  
Largeur en cm : 45  
Longueur en cm : 45  
Poids en kg, env. : 40  
 cm, max. : 250

**No d'article :** 85897RU

Hauteur en cm : 7,5  
Dimensions en cm : 45  
Poids en kg, env. : 30  
 cm, max. : 200

Toutes les indications sont des valeurs approximatives. Sous réserve de modifications techniques.

## Base di granito senza rotelle – Istruzioni di montaggio e d'uso



Leggere attentamente e fino alla fine le presenti istruzioni di montaggio e d'uso, soprattutto le avvertenze di sicurezza. La non osservanza di queste avvertenze di sicurezza può comportare lesioni o danni alla base di granito. Conservare le istruzioni di montaggio e d'uso come riferimento futuro o per consegnarle a terzi in caso di cessione della base di granito.

### Per la vostra sicurezza



Si prega di osservare le seguenti avvertenze di sicurezza. Il produttore rifiuta ogni responsabilità per i danni insorti in seguito alla loro non osservanza.

La base di granito non è un giocattolo. I bambini rischiano di schiacciarsi le mani o i piedi.

La base di granito è molto pesante. Deve essere sempre trasportata da 2 persone. Non lasciare mai incustodita la base di granito in posizione verticale. Se si ribalta, può causare gravi lesioni.

Si prega di considerare che secondo la forza del vento e diametro dell'ombrello, anche questa base di granito potrebbe risultare troppo "leggera".

Garantire sempre che venga chiuso l'ombrellone quando si alza il vento.

### Per 85897KBN:

Usare la base di granito solo su balconi la cui ringhiera dispone di una forza sufficiente per resistere alle sollecitazioni causate dall'ombrellone e dalla base di granito. Consultare un professionista per una valutazione.

Posizionare sempre la base di granito direttamente sulla ringhiera del balcone e fissarla sempre con la chiusura a strappo preassemblata. Altrimenti, il palo dell'om-

brellone non dispone di un supporto sufficiente e il suo utilizzo può causare lesioni personali e/o danni alla proprietà.

### Utilizzo conforme all'uso previsto

La base di granito, a seconda del modello, è adatta come base per ombrelloni con un diametro della barra di massimo 60 mm.

La base di granito è destinata esclusivamente all'uso privato. Non è idonea all'impiego in ambito professionale.

Leggere attentamente le avvertenze di sicurezza prima di usare per la prima volta la base di granito. Sarete così in grado di usare la base di granito con la massima affidabilità.

Osservare assolutamente le normative in materia vigenti nel vostro paese, applicabili oltre alle normative riportate nelle presenti istruzioni di montaggio e d'uso.

### Montare il tubo di alloggio

Vi occorre:

- 1 chiave a tubo (non contenuta nella fornitura)
- 1 aiutante

### Attenzione!

– La base di granito è molto pesante. Durante il montaggio, lasciar sostenere la base di granito da una seconda persona.

- 1) Sollevare la base di granito e sorreggerla lateralmente su una delle sue superfici laterali.
- 2) Posizionare la rondella in gomma piccola **1**, l'anello elastico di sicurezza **2** e la rondella **3** sulla vite **4**.
- 3) Far passare la vite **4** dal basso nella base di granito (vedi figura **A**).
- 4) Premere la rondella in gomma grande **5** sul lato superiore della base di granito nella filettatura della vite **4** (vedi figura **A**).

- 5) Avvitare e serrare il foro filettato del tubo di alloggio **6** sulla vite **4**.
- 6) Riabbassare delicatamente la base di granito a terra.

## Utilizzare gli inserti

### Attenzione!

- Utilizzare sempre inserti **7** appropriati per il diametro del palo dell'ombrellone (vedi figura **B**).
- Inserire gli inserti **7** richiesti nel tubo di alloggio **6** (vedi figura **B**).

### Attenzione!

- La piastra di fissaggio che si trova all'interno del tubo dietro la vite ad alette **8** deve essere premuta nella tacca **9** degli inserti **7** (vedi figura **B**).

## Inserire il palo dell'ombrellone

- Inserire il palo dell'ombrellone e stringere le viti ad alette **8**.

### Attenzione!

- Innanzitutto serrare la vite ad alette superiore (1) e poi inferiore (2) **8** (vedi figura **E**).

## Cambiare la posizione

### Attenzione!

- Prima di spostare la base di granito in un'altra posizione, rimuovere l'ombrellone.

### Modello 85897E-BAY, 85897MOT, 85897RU

- 1) Afferrare le cavità **10**. Sollevare leggermente la base di granito e trascinarla fino a raggiungere la posizione desiderata (vedi figura **C, D**).
- 2) Appoggiare la base di granito.

- 3) Reinserire il palo dell'ombrellone come descritto nella sezione "Inserire il palo dell'ombrellone".

### Modello: 85897KBN

- 1) Collocare la base di granito nel punto desiderato **direttamente** sulla ringhiera del balcone (vedi figura **E**).
- 2) Inserire gli inserti **7** nel tubo di alloggio **6** come descritto nella sezione "Utilizzare gli inserti".
- 3) Inserire il palo dell'ombrellone come descritto nella sezione "Inserire il palo dell'ombrellone".
- 4) Chiudere saldamente la chiusura a strappo **11** intorno al tubo di alloggio **6** e alla ringhiera del balcone (vedi figura **E**). Solo a questo punto l'ombrellone disporrà di un sostegno sufficiente.

## Manutenzione + stoccaggio

La base di granito non richiede manutenzione. Eventuali depositi di sporco sono eliminabili con un po' d'acqua saponata. Controllare periodicamente se tutti gli avvitamenti sono saldi e stringere se necessario.

Conservare la base di granito all'asciutto quando non in uso, per esempio d'inverno.

## Garanzia

Il periodo di garanzia per questo articolo è di 24 mesi.

Se durante il periodo di validità della garanzia riscontrate un difetto, vogliate rivolgervi al vostro rivenditore. Per ricevere un rapido aiuto, si raccomanda di conservare lo scontrino e di comunicarci il nome del modello ed il codice articolo.

Il granito è un prodotto naturale, che può presentare differenze di colore e irregolarità superficiali.

Ci si riserva il diritto di eventuali variazioni della struttura e del colore tra parti le di una consegna o rispetto ad altre lastre di



granito dello stesso materiale, in quanto i materiali utilizzati si trovano in natura e sono disponibili in commercio.

Tali circostanze non costituiscono difetti e non danno diritto al cliente di far valere i diritti di garanzia.

Sono esclusi dalla garanzia:

- alterazioni o degrado della superficie per via dei fattori atmosferici. Si tratta di normale usura, non prevenibile e nemmeno riducibile;
- danni per uso non conforme (ad esempio uso in ambito professionale);
- danni per modifiche strutturali dell'articolo.

## Servizio assistenza

Gentili clienti,

sebbene i nostri articoli vengano sottoposti prima della consegna ad un accurato controllo di qualità, può a volte succedere che un pezzo manchi o si sia danneggiato durante il trasporto. In tale eventualità vogliate rivolgervi alla nostra hotline, indicando il nome del modello ed il numero articolo.

## Hotline

Siamo raggiungibili

da Lu. a Gio. dalle ore 8:00 alle ore 16:00  
Ven. dalle ore 8:00 alle ore 12:00

al numero telefonico

Austria	(07722) 632 05-0
Germania	(08571) 91 22-0
Repubblica Ceca	(0386) 301615
Polonia	(0660) 460460
Slovenia	(0615) 405673
Croazia	(0615) 405673
Ungheria	+43 (0) 7722 63205-107
per la Russia	(095) 64703890

## Indirizzo

Derby sunrain ltd.  
Schloßstr. 24  
A-5280 Braunau am Inn  
derby.hotline@gmail.com

## Dati tecnici

**Numero articolo:** 85897E-BAY

Altezza in cm:	5,5
Larghezza in cm:	45
Lunghezza in cm:	45
Peso in kg, circa:	30
 cm, max.:	200

**Numero articolo:** 85897KBN

Altezza in cm:	10
Larghezza in cm:	22
Lunghezza in cm:	45
Peso in kg, circa:	25
 cm, max.:	200
	200 × 120
	200 × 150

**Numero articolo:** 85897MOT

Altezza in cm:	8
Larghezza in cm:	45
Lunghezza in cm:	45
Peso in kg, circa:	40
 cm, max.:	250

**Numero articolo:** 85897RU

Altezza in cm:	7,5
Dimensioni in cm:	45
Peso in kg, circa:	30
 cm, max.:	200

Tutti i dati sono approssimativi. Con riserva di modifiche tecniche.

## Zócalo de granito sin sistema de ruedas – Instrucciones de montaje y manual de instrucciones



Lea detenidamente estas instrucciones de montaje y manual de instrucciones en su totalidad, sobre todo las indicaciones de seguridad. La inobservancia de estas indicaciones de seguridad puede provocar lesiones o daños en el zócalo de granito. Conserve estas instrucciones de montaje y manual de instrucciones para consultarlas más adelante o para cederlo a otras personas.

### Su seguridad



Tenga en cuenta las siguientes indicaciones de seguridad. En caso de daños debidos al incumplimiento de las instrucciones, el fabricante no se considerará responsable.

El zócalo de granito no es un juguete. Los niños pueden pillarse los dedos o pies.

El zócalo de granito es muy pesado. Transpórtelo siempre con 2 personas.

Nunca deje desatendido el zócalo de granito cuando está de pie: si se vuelca, puede provocar lesiones severas.

Piense que, según la fuerza del viento y el diámetro del parasol, este zócalo de granito puede resultar también demasiado "ligero".

Procure cerrar el parasol si arrecia el viento.

### Para 85897KBN:

Utilice el zócalo de granito solo en balcones cuya barandilla ofrezca suficiente estabilidad para soportar las fuerzas causadas por el parasol y el zócalo de granito. Consulte a un especialista para que lo evalúe.

Coloque el zócalo de granito siempre junto a la barandilla del balcón y fíjelo con el cierre autoadherente premontada. Si no, el palo del parasol no tendrá suficiente estabilidad, y su uso podrá dar lugar a lesiones personales y/o daños materiales.

### Uso apropiado

Según el modelo, el zócalo de granito está pensado para soportes de parasoles con un diámetro de mástil de 60 mm como máximo.

El zócalo de granito está concebido únicamente para usar en el ámbito privado. No es apto para uso comercial.

Antes de usar el zócalo de granito, lea detenidamente las indicaciones de seguridad. Solo así podrá usar el zócalo de granito de forma segura y fiable.

Respete necesariamente las disposiciones nacionales vigentes, aparte de las citadas en estas instrucciones de montaje y manual de instrucciones.

### Montaje del tubo de soporte

Necesita:

- 1 llave tubular (no incluida en el volumen de suministro)
- 1 persona para ayudarle

### ¡Tenga en cuenta!

- El zócalo de granito es muy pesado. Durante el montaje, deje siempre que una segunda persona le ayude a sujetar el zócalo de granito.

1. Levante el zócalo de granito y deposítelo sobre uno de sus laterales.
2. Meta la arandela de goma pequeña **1**, el anillo de sujeción **2** y la arandela intermedia **3** en el tornillo **4**.
3. Pase el tornillo **4** a través del zócalo de granito por el lado inferior (véase la imagen **A**).
4. Prepare la arandela de goma grande **5** en la parte superior del zócalo

- de granito y pásela por la rosca del tornillo **4** (véase la imagen **A**).
- Gire y apriete el orificio roscado del tubo de soporte **6** sobre el tornillo **4**.
  - Con cuidado, deposite el zócalo de granito sobre el suelo.

## Uso de los insertos

### ¡Tenga en cuenta!

- Utilice siempre insertos **7** adecuados para el diámetro del palo del parasol (véase la imagen **B**).
- Meta los insertos **7** necesarios en el tubo de soporte **6** (véase la imagen **B**).

### ¡Tenga en cuenta!

- La placa de sujeción que se encuentra en el interior del tubo, tras el tornillo de muletilla **8**, se debe apretar contra la muesca **9** de los insertos **7** (véase la imagen **B**).

## Colocación del palo del parasol

- Meta el palo del parasol y apriete los tornillos de muletilla **8**.

### ¡Tenga en cuenta!

- Primero apriete el tornillo de muletilla **8** superior (1), y luego el inferior (2) (véase la imagen **E**).

## Cambio de lugar

### ¡Tenga en cuenta!

- Antes de cambiar el sitio del zócalo de granito, retire el parasol.

### Tipo **85897E-BAY**, **85897MOT**, **85897RU**

- Agarre las cajas de soporte **10**. Levante un poco el zócalo de granito y desplácelo hasta el lugar deseado (véase la imagen **C, D**).

- Deposite el zócalo de granito.
- Vuelva a meter el palo del parasol como se describe en el apartado “Colocación del palo del parasol”.

### Tipo: **85897KBN**

- Coloque el zócalo de granito donde quiera **junto** a la barandilla del balcón (véase la imagen **E**).
- Meta los insertos **7** en el tubo de soporte **6** como se describe en el apartado “Uso de los insertos”.
- Meta el palo del parasol como se describe en el apartado “Colocación del palo del parasol”.
- Tense bien el cierre autoadherente **11** incluida alrededor del tubo de soporte **6** y de la barandilla del balcón (véase la imagen **E**). Solo así el parasol tendrá suficiente sujeción.

## Cuidado y almacenamiento

El zócalo de granito no requiere mantenimiento. Los posibles depósitos de suciedad se pueden eliminar con un poco de lejía jabonosa caliente.

Revise periódicamente que estén bien apretadas todas las uniones atornilladas y, en caso necesario, vuelva a apretarlas.

Si no usa el zócalo de granito, p. ej. durante el invierno, guárdelo en un lugar seco.

## Garantía

El período de garantía para este producto es de 24 meses.

Si detectase un defecto durante este período, diríjase a su distribuidor. Para que le pueda prestar ayuda rápido, guarde el justificante de compra y cite el nombre del modelo y el número de artículo.

El granito es un producto natural que puede presentar diferencias cromáticas e irregularidades en las superficies. Se permite la presencia de divergencias

en cuanto a forma y color entre los componentes de una misma entrega o frente a otras planchas de granito del mismo material, siempre que se deban a la propia naturaleza de los materiales empleados y sean habituales.

Tales casos no suponen un defecto y no autorizan al cliente a hacer valer los derechos de garantía.

La garantía no cubre:

- la alteración o meteorización de la superficie. Se trata de un desgaste normal que no se puede evitar ni disminuir;
- los daños por un uso indebido (p. ej., por uso comercial);
- los daños por modificar la estructura del producto.

## Servicio técnico

Estimado cliente:

Aunque sometemos nuestros productos a exhaustivos controles finales antes de la entrega, puede ocurrir que alguna vez falte algún accesorio, o que una pieza se dañe durante el transporte. En este caso, diríjase a nuestros teléfonos de asistencia y díganos el nombre del modelo y el número de artículo.

## Teléfonos de asistencia

Nos puede localizar

de L a J                      de 8:00 a 16:00 horas

V                                de 8:00 a 12:00 horas

en estos números de teléfono

en Austria                      (07722) 632 05-0

en Alemania                    (08571) 91 22-0

en República Checa            (0386) 301615

en Polonia                      (0660) 460460

en Eslovenia                    (0615) 405673

en Croacia                      (0615) 405673

Hungría                        +43 (0) 7722 63205-107

en Rusia                        (095) 6470389

## Dirección

Derby sunrain ltd.

Schloßstr. 24

A-5280 Braunau am Inn

derby.hotline@gmail.com

## Datos técnicos

**Número de artículo:** 85897E-BAY

Altura en cm: 5,5

Anchura en cm: 45

Longitud en cm: 45

Peso en kg, aprox.: 30

 cm, máx.: 200

**Número de artículo:** 85897KBN

Altura en cm: 10

Anchura en cm: 22

Longitud en cm: 45

Peso en kg, aprox.: 25

 cm, máx.: 200

200 × 120

200 × 150

**Número de artículo:** 85897MOT

Altura en cm: 8

Anchura en cm: 45

Longitud en cm: 45

Peso en kg, aprox.: 40

 cm, máx.: 250

**Número de artículo:** 85897MOT

Altura en cm: 7,5

Dimensiones en cm: 45

Peso en kg, aprox.: 30

 cm, máx.: 200

Todos los valores son aproximados. Reservado el derecho de modificaciones técnicas.

## Granitsokkel uden rullesystem – Montage- og brugsanvisning



Denne montage- og brugsanvisning skal læses helt og grundigt igennem, specielt sikkerhedsanvisningerne. Tilsidesættelse af disse sikkerhedsanvisninger kan medføre kvæstelser eller skader på granitsoklen. Montage- og brugsanvisningen skal opbevares til senere brug eller til udlevering til tredjemand.

### Din sikkerhed



Du bedes overholde følgende sikkerhedshenvisninger. Producenten hæfter ikke for skader som følge af tilsidesættelse.

Granitsoklen er ikke legetøj for børn. Børn kan få fingre eller fødder i klemme. Granitsoklen er meget tung. Transporter den altid med 2 personer.

Lad aldrig granitsoklen stå oprejst uden opsyn – hvis den vælter, kan den forårsage alvorlige kvæstelser.

Husk på, at alt efter vindstyrke og parasollens diameter kan også denne granitsokkel være for "let".

Sørg for, at din parasol slås ned, hvis blæst trækker op.

### For 85897KBN:

Anvend kun granitsoklen på balkoner, hvis gelænder har tilstrækkelig styrke til at kunne modstå de kræfter, som parasollen og granitsoklen forårsager. Tag en sagkyndig med på råd.

Anbring altid granitsoklen direkte ved balkonens gelænder, og fastgør den altid med det formonterede velcrobånd. Ellers har parasolstokken ikke tilstrækkeligt fæste, og brugen kan medføre personska-der eller skader på ting.

## Forskriftsmæssig anvendelse

Granitsoklen er alt efter model egnet som stander til parasoller med en stokdiameter på maksimalt 60 mm.

Granitsoklen er kun beregnet til privat anvendelse. Den egner sig ikke til erhvervsmæssig anvendelse.

Inden du tager granitsoklen i brug, bedes du først læse sikkerhedshenvisningerne grundigt igennem. Kun på den måde kan du anvende granitsoklen sikkert og korrekt.

Du skal nødvendigvis være opmærksom på de nationale forskrifter, som er gældende i dit land, og som er gældende sammen med de forskrifter, som er nævnt i denne montage- og brugsanvisning.

### Standerrør monteres

Du skal bruge:

- 1 topnøgle (ikke inkluderet i leveringsomfanget)
- 1 person til hjælp

### Vær opmærksom på!

- Granitsoklen er meget tung. Få altid en anden person til at holde fast i granitsoklen under monteringen.

1. Granitsoklen løftes og stilles oprejst på en af sine sideflader.
2. Lille gummiskive **1**, fjederring **2** og afstandsskive **3** krænges over skruen **4**.
3. Skrue **4** føres fra undersiden gennem granitsoklen (se billede **A**).
4. Stor gummiskive **5** på oversiden af granitsoklen trykkes over skruens **4** gevind (se billede **A**).
5. Standerrørets **6** gevindhul skrues på skruen **4** og fastspændes.
6. Granitsoklen vippes forsigtigt tilbage på underlaget.

## Indsatser anvendes

### Vær opmærksom på!

- Anvend altid indsatser **7**, der passer til diameteren af din parasolstok (se billede **B**).
- De relevante indsatser **7** stikkes ind i standerrøret **6** (se billede **B**).

### Vær opmærksom på!

- Spændpladen, som findes indvendigt i røret bag ved knebelskruen **8**, skal trykkes ind i indsatsenes **7** kær **9** (se billede **B**).

## Isæt parasolstok

- Parasolstok sættes i, og knebelskruer **8** spændes fast.

### Vær opmærksom på!

- Spænd først den øvre (1) og så den nedre (2) knebelskrue **8** (se billede **E**).

## Placering ændres

### Vær opmærksom på!

- Fjern parasollen, inden du flytter granitsoklen til et andet sted.

### Type **85897E-BAY, 85897MOT, 85897RU**

1. Tag fat i bærefordybningme **10**. Løft granitsoklen en smule og bær den hen til den ønskede placering (se billede **C, D**).
2. Granitsoklen sættes ned.
3. Parasolstok sættes i igen, som beskrevet i afsnittet "Isæt parasolstok".

### Type: **85897KBN**

1. Granitsoklen placeres på det ønskede sted **direkte** ved altangelænder (se billede **E**).
2. Indsatser **7** stikkes ind i standerrøret **6**, som beskrevet i afsnittet "Indsatser anvendes".

3. Parasolstok sættes i, som beskrevet i afsnittet "Isæt parasolstok".
4. Det medfølgende velcrobånd **11** spændes stramt om standerrøret **6** og altangelænderet (se billede **E**). Kun således har parasollen tilstrækkeligt fæste.

## Pleje + opbevaring

Granitsoklen er vedligeholdelsesfri. Eventuelle smudsaflejringer kan fjernes med lidt varmt sæbelud.

Alle skruesamlinger kontrolleres regelmæssigt for stram pasning og efterspændes efter behov.

Granitsokkel opbevares tørt, når den ikke anvendes, f.eks. om vinteren.

## Garanti

Garantiperioden på dette produkt er 24 måneder.

Såfremt du konstaterer en defekt i denne periode, bedes du henvende dig til din forhandler. For at denne hurtigt kan hjælpe dig, bedes du gemme købsbeviset og oplyse om modelnavn og varenummer.

Granit er et naturprodukt, som kan have farveforskelle og uregelmæssigheder i overfladen.

Vi tager forbehold for afvigelser i struktur og farve mellem dele i en leverance eller i forhold til andre granitplader af samme materiale, såfremt disse skyldes de anvendte materialers natur og er almindelige.

Disse forhold anses ikke som fejl og berettiger ikke kunden til fremsættelse af garantikrav.

Udelukket fra garantien er:

- forandring eller vejrpåvirkning af overfladen. Dette er normal slitage og kan ikke forhindres eller reduceres;
- skader grundet ikke-forskriftsmæssig anvendelse (f.eks. erhvervsmæssig anvendelse);
- skader grundet konstruktionsændringer på produktet.

## Service

Kære kunde

Selvom vore produkter er underkastet en grundig slutkontrol forud for udlevering, kan det forekomme, at en tilbehørsdel mangler, eller at en del er beskadiget under transporten. I dette tilfælde bedes du henvende dig til vores hotline og oplyse om modelnavn og varenummer.

## Hotline

Vi kan kontaktes

Man. til tors. fra kl. 8:00 til kl. 16:00

Fre. fra kl. 8:00 til kl. 12:00

på telefonnummer

i Østrig (07722) 632 05-0

i Tyskland (08571) 91 22-0

i Tjekkiet (0386) 301615

i Polen (0660) 460460

i Slovenien (0615) 405673

i Kroatien (0615) 405673

i Ungarn +43 (0) 7722 63205-107

i Rusland (095) 6470389

## Adresse

Derby sunrain ltd.

Schloßstr. 24

A-5280 Braunau am Inn

derby.hotline@gmail.com

## Tekniske data

**Varenummer:** 85897E-BAY

Højde i cm: 5,5

Bredde i cm: 45

Længde i cm: 45

Vægt i kg, ca.: 30

 cm, maks.: 200

**Varenummer:** 85897KBN

Højde i cm: 10

Bredde i cm: 22

Længde i cm: 45

Vægt i kg, ca.: 25

 cm, maks.: 200

200 × 120

200 × 150

**Varenummer:** 85897MOT

Højde i cm: 8

Bredde i cm: 45

Længde i cm: 45

Vægt i kg, ca.: 40

 cm, maks.: 250

**Varenummer:** 85897MOT

Højde i cm: 7,5

Diameter i cm: 45

Vægt i kg, ca.: 30

 cm, maks.: 200

Alle data er cirka-værdier. Tekniske ændringer forbeholdt.

## Granítundirstaða án hjóla – Leiðarvísir fyrir uppsetningu og notkun



Lestu þennan leiðarvísi fyrir uppsetningu og notkun vandlega til enda, einkum öryggisupplýsingarnar. Sé öryggisleiðbeiningunum ekki fylgt getur það leitt til líkamstjóns eða tjóns á granítundirstöðunni. Geymdu leiðarvísinn fyrir uppsetningu og notkun svo þú getir rifjað hann upp síðar eða sýnt hann þriðja aðila.

### Öryggi þitt



Hafðu eftirfarandi öryggisupplýsingar í huga. Framleiðandinn er ekki ábyrgur fyrir tjóni sem hlýst af því að fara ekki eftir þeim.

Granítundirstaðan er ekki leikfang. Börn geta klemmt fingur eða fætur.

Granítundirstaðan er mjög þung. Flyttu ávallt með 2 einstaklingum.

Granítundirstaðan má aldrei standa uppreist án eftirlits. Ef hún fellur getur hún valdið alvarlegu líkamstjóni.

Hafðu í huga að vegna vindstyrks og þvermáls sólhlífarinnar getur þessi granítundirstaða reynst of „létt“.

Gættu þess að loka sólhlífinni í vindi.

### Fyrir 85897KBN:

Notaðu aðeins granítundirstöðuna á svölum sem hafa nægilega traust handrið til að þola kraftana sem geta stafað frá sólhlífinni og granítundirstöðunni. Fáðu ráð hjá fagmanni um þetta atriði. Staðsettu granítundirstöðuna alltaf alveg upp við svalahandriðið og festu það ávallt með ásetta riflásnum. Annars býr sólhlífarstöngin ekki yfir fullnægjandi festingu og notkun hennar getur leitt til tjóns á einstaklingum og/eða munum.

### Tilætluð notkun

Granítundirstaðan hentar fyrir sólhlífar með stöng sem er að hámarki 60 mm í þvermál.

Granítundirstaðan er eingöngu ætluð til einkanota. Ekki skal nota hana í atvinnuskyni.

Lestu leiðbeiningarnar vandlega áður en þú notar granítundirstöðuna. Aðeins þannig er tryggt að þú notir granítundirstöðuna með réttum og öruggum hætti.

Hafðu í huga að fylgja öllum innlendum lögum í gildi sem gilda auk reglnanna sem kveðið er á um í þessum leiðarvísi fyrir uppsetningu og notkun.

### Standrörið settur saman

Þú þarft:

- 1 topplykill (fylgir ekki með)
- 1 aðstoðarmann

### Aðgættu!

– Granítundirstaðan er mjög þung. Látu annan aðila ávallt halda granítundirstöðunni við uppsetningu.

1. Reistu granítundirstöðuna við svo hún standi upp á rönd.
2. Smeygðu litlu gúmmískinnunni **1**, hringssplittinu **2** og skinnunni **3** yfir skrúfuna **4**.
3. Stingdu skrúfunni **4** í gegnum granítundirstöðuna (sjá mynd **A**).
4. Smeygðu stóru gúmmískinnunni **5** á efri hlið granítundirstöðunnar yfir skrúfganginn á skrúfuna **4** (sjá mynd **A**).
5. Skrúfaðu skrúfganginn á standröriinu **6** á skrúfuna **4** og hertu.
6. Hallaðu granítundirstöðunni varlega niður aftur.



## Notaðu kraga

### Aðgættu!

- Notaðu ávallt viðeigandi kraga **7** sem passa fyrir þvermál sóhlífarstangarinnar (sjá mynd **B**).
- Settu viðeigandi kraga **7** í standrörið **6** (sjá mynd **B**).

### Aðgættu!

- Spennan á bak við lykilskrúfuna **8** innan í rörinu verður að ýtast í hakið **9** á kraganum **7** (sjá mynd **B**).

## Ísetning á sóhlífarstöng

- Settu sóhlífarstöngina í og hertu lykilskrúfurnar **8**.

### Aðgættu!

- Hertu fyrst efri (1), síðan neðri (2) lykilskrúfuna **8** (sjá mynd **E**).

## Skipt um notkunarstað

### Aðgættu!

- Áður en þú færir granítundirstöðuna á annan stað skaltu fjarlægja sóhlífina.

### Gerð 85897E-BAY, 85897MOT, 85897RU

1. Taktu í burðarhandföngin **10**. Lyftu granítundirstöðunni lítillega og berðu hana á tilætlaðan stað (sjá mynd **C**, **D**).
2. Granítundirstaða sett niður.
3. Settu sóhlífarstöngina aftur í eins og lýst er í kaflanum „Ísetning á sóhlífarstöng“.

### Gerð: 85897KBN

1. Komdu granítundirstöðunni fyrir á viðeigandi stað **beint** við svalahandriðið (sjá mynd **E**).
2. Settu kragana **7** í standrörið **6** eins og lýst er í kaflanum „Notaðu kraga“.
3. Settu sóhlífarstöngina í eins og lýst er í kaflanum „Ísetning á sóhlífarstöng“.

4. Hertu meðfylgjandi riflás **11** þétt um standrörið **6** og svalahandriðið (sjá mynd **E**). Gættu þess að sóhlífin hafi nægan stuðning.

## Umhirða og geymsla

Granítundirstaðan þarfnast ekki viðhalds. Þrifa má óhreinindi með volgu sápuvatni. Reglulega skal athuga allar skrufestingar og herða þær ef þörf krefur. Geyma skal granítundirstöðuna á þurrum stað þegar hún er ekki í notkun, t.d. yfir vetrartímann.

## Ábyrgð

Ábyrgð er tekin á þessari vöru í 24 mánuði.

Ef þú finnur galla á þessum tíma skaltu hafa samband við söluaðilann. Til að hann geti veitt þér skjóta þjónustu skaltu geyma kvittunina og gefa upp gerðarheiti og vörunúmer.

Granít er náttúruleg afurð og því gæti komið fram litamunur og ólík áferð.

Frávik geta verið á gerð og lit á milli hluta í sendingu eða á milli annarra granítplatta úr sama efni því slíkt er eðlilegt og liggur í eðli efnanna.

Slíkt telst ekki vera galli og fellur ekki undir ábyrgð.

Undir ábyrgðina fellur ekki:

- breytingar eða veðrun á yfirborði. Slíkt telst eðlilegt slit sem ekki verður hjá komist;
- tjón sem hlýst af notkun annarri en þeirri sem ætlast er til (svo sem í atvinnuskyni);
- tjón sem rekja má til breytinga sem gerðar hafa verið á búnaðinum.

## Þjónusta

Kæri viðskiptavinur,  
Þrátt fyrir að vörur okkar séu vandlega skoðaðar áður en þær eru afhentar getur það komið fyrir að íhluti vanti eða þeir hafi skemmt við flutninginn. Í slíkum tilvikum biðjum við þig um að hringja í okkur og gefa okkur upp gerð og vörunúmer.

## Þjónustusími

Hafðu samband

Mánudaga til fimmtudaga

frá 8:00 til 16:00

Föstudaga

frá 8:00 til 13:00

símleiðis

í Austurríki (07722) 632 05-0

í Þýskalandi (08571) 91 22-0

í Tékklandi (0386) 301615

í Póllandi (0660) 460460

í Slóveníu (0615) 405673

í Króatíu (0615) 405673

(095) 6470389

í Ungverjalandi +43 (0) 7722 63205-107

í Rússlandi (095) 647038

## Heimilisfang

Derby sunrain ltd.

Schloßstr. 24

A-5280 Braunau am Inn

derby.hotline@gmail.com

## Tæknilegar upplýsingar

**Vörunúmer:** 85897E-BAY

Heildarhæð í cm: 5,5

Breidd í cm: 45

Lengd í cm: 45

Þyngd í kg, um: 30

 cm, hámark: 200

**Vörunúmer:** 85897KBN

Heildarhæð í cm: 10

Breidd í cm: 22

Lengd í cm: 45

Þyngd í kg, um: 25

 cm, hámark: 200

200 × 120

200 × 150

**Vörunúmer:** 85897MOT

Heildarhæð í cm: 8

Breidd í cm: 45

Lengd í cm: 45

Þyngd í kg, um: 40

 cm, hámark: 250

**Vörunúmer:** 85897RU

Heildarhæð í cm: 7,5

Mál í cm: 45

Þyngd í kg, um: 30

 cm, hámark: 200

Allar málstærðir eru nálgunargildi. Tæknilegar breytingar áskildar.

## Granittsokkel uten hjulsystem – Monterings- og bruksanvisning



Les grundig gjennom monterings- og bruksanvisningen, særlig sikkerhetsanvisningene. Hvis du ignorerer disse sikkerhetsanvisningene, kan det føre til personskader eller skader på granittsokkelen. Oppbevar monterings- og bruksanvisningen for senere konsultasjon eller for evt. å gi den videre til tredjeperson.

### Din sikkerhet



Ta hensyn til følgende sikkerhetsanvisninger. Produsenten overtar intet ansvar for skader som oppstår fordi disse anvisningene ikke er blitt fulgt.

Granittsokkelen er ikke noe leketøy. Barn kan klemme fingrene eller føttene sine på den.

Granittsokkelen er veldig tung. Den må alltid transporteres av to personer.

Du må aldri la granittsokkelen stå oppreist uten tilsyn – hvis den velter, kan den forårsake alvorlige personskader.

Husk at alt etter vindstyrke og parasollens diameter kan også denne granittsokkelen være for "lett".

Sørg for å slå sammen parasollen din når vinden blir sterkere.

### For 85897KBN:

Granittsokkelen skal bare brukes på balkonger hvor balkongrekkverket er kraftig nok til å tåle kreftene som parasollen og granittsokkelen kan utsette det for. Hvis det hersker tvil må man ta kontakt med en fagperson.

Still alltid granittsokkelen rett ved balkongrekkverket og fest den alltid med det forhåndsmonterte borrelåsbandet. Ellers har ikke parasollstangen tilstrekkelig feste, og bruk av parasollen kan føre til person- og/eller tingskader.

## Riktig bruk

Alt etter utførelse er granittsokkelen egnet som parasollfot for parasoller med en stangdiameter på maksimalt 60 mm.

Granittsokkelen er kun ment for privat bruk. Den er ikke egnet for kommersiell bruk.

Før du bruker granittsokkelen, må du først lese grundig gjennom sikkerhetsanvisningene. Bare slik kan du bruke granittsokkelen på en trygg og pålitelig måte.

Viktig: Ta hensyn til de forskriftene som gjelder i ditt land, i tillegg til de gjeldende forskriftene som er nevnt i denne monterings- og bruksanvisningen.

## Montere sokkelrøret

Du trenger:

- 1 pipenøkkel (ikke inkludert i leveransen)
- 1 person som hjelper

### Ta hensyn til følgende!

– Granittsokkelen er veldig tung. La alltid en annen person holde fast granittsokkelen under monteringen.

1. Løft opp granittsokkelen og still den på høykant på en av sideflatene.
2. Tre den lille gummiskiven **1**, sprengringen **2** og mellomleggsskiven **3** over skruen **4**.
3. Før skruen **4** inn gjennom granittsokkelen fra undersiden (se bilde **A**).
4. Press den store gummiskiven **5** på granittsokkelens overside over gjengene på skruen **4** (se bilde **A**).
5. Skru gjengeboringen på sokkelrøret **6** inn på skruen **4**, og trekk godt til.
6. Vipp granittsokkelen forsiktig tilbake ned på underlaget.

## Bruke innsatser

### Ta hensyn til følgende!

- Bruk alltid innsatser **7** som passer til parasollstangens diameter (se bilde **B**).
- Stikk de nødvendige innsatsene **7** inn i sokkelrøret **6** (se bilde **B**).

### Ta hensyn til følgende!

- Spennplaten inni røret bak vingeskruen **8** må være trykket inn i sporet **9** på innsatsene **7** (se bilde **B**).

## Sette inn parasollstang

- Sett inn parasollstangen og skru fast vingeskruene **8**.

### Ta hensyn til følgende!

- Skru først fast den øvre (1) og så den nedre (2) vingeskruen **8** (se bilde **E**).

## Flytte granittsokkelen

### Ta hensyn til følgende!

- Før du flytter granittsokkelen til et annet sted, må du fjerne parasollen.

### Type **85897E-BAY**, **85897MOT**, **85897RU**

1. Grip inn i bærefordypningne **10**. Løft opp granittsokkelen litt og bær den til det ønskede stedet (se bilde **C**, **D**).
2. Sett ned granittsokkelen.
3. Sett inn parasollstangen igjen, som beskrevet i avsnitt "Sette inn parasollstang".

### Type: **85897KBN**

1. Plasser granittsokkelen på ønsket sted **rett** ved balkongrekkverket (se bilde **E**).
2. Stikk innsatser **7** inn i sokkelrøret **6** som beskrevet i avsnittet "Bruke innsatser".
3. Sett inn parasollstangen som beskrevet i avsnitt "Sette inn parasollstang".

4. Stram det vedlagte borrelåsbåndet **11** rundt sokkelrøret **6** og balkongrekkverket (se bilde **E**). Bare slik har parasollen tilstrekkelig stabilitet.

## Pleie + oppbevaring

Granittsokkelen er vedlikeholdsfri. Eventuelle smussavleiringer kan fjernes med litt varmt såpevann.

Kontroller regelmessig at alle skrueforbindelser er godt festet, og etterstram ved behov.

Granittsokkelen må lagres tørt nå den ikke er i bruk, f.eks. om vinteren.

## Garanti

Garantifristen for denne artikkelen er 24 måneder.

Dersom du oppdager en defekt i denne tiden, ber vi om at du henvender deg til forhandleren din. For at han/hun skal kunne hjelpe deg raskt, må du oppbevare kjøpskvitteringen og opplyse om modellnavnet og artikkelnummeret.

Granitt er et naturprodukt som kan ha forskjellige fargenyanser og uregelmessig overflate.

Det tas forbehold om at det kan forekomme avvik i struktur og farge mellom deler i én levering eller overfor andre granittplater av samme materiale. Dette skyldes de brukte materialenes natur og er således helt vanlig.

Slike forhold utgjør ingen mangel og gir ikke kunden anledning til å iverksette krav om garanti.

Utelukket fra garantien er:

- endringer hhv. forvitring av overflaten. Dette er normal slitasje og kan ikke forhindres eller reduseres;
- skader som har oppstått på grunn av feil bruk (f.eks. kommersiell bruk);
- skader på grunn av konstruksjonsmessige endringer på artikkelen.

## Service

Kjære kunde!

Selv om vi nøye sluttkontrollerer artikelen før den utleveres, kan det likevel forekomme at det mangler en tilbehørsdel eller at en del ble skadet under transporten. Ta i så fall kontakt med vår servicetelefon, og oppgi modellnavnet og artikkelnummeret.

## Servicetelefon

Du når oss

ma. til to. fra 8:00 til 16:00  
fr. fra 8:00 til 12:00

på telefonnummer

i Østerrike (07722) 632 05-0  
i Tyskland (08571) 91 22-0  
i Tsjekkia (0386) 301615  
i Polen (0660) 460460  
i Slovenia (0615) 405673  
i Kroatia (0615) 405673  
i Ungarn +43 (0) 7722 63205-107  
i Russland (095) 6470389

## Adresse

Derby sunrain ltd.  
Schloßstr. 24  
A-5280 Braunau am Inn  
derby.hotline@gmail.com

## Tekniske data

**Artikkelnummer:** 85897E-BAY  
Høyde i cm: 5,5  
Bredde i cm: 45  
Lengde i cm: 45  
Vekt i kg, ca.: 30  
 cm, maks.: 200

**Artikkelnummer:** 85897KBN  
Høyde i cm: 10  
Bredde i cm: 22  
Lengde i cm: 45  
Vekt i kg, ca.: 25  
 cm, maks.: 200  
200 × 120  
200 × 150

**Artikkelnummer:** 85897MOT  
Høyde i cm: 8  
Bredde i cm: 45  
Lengde i cm: 45  
Vekt i kg, ca.: 40  
 cm, maks.: 250

**Artikkelnummer:** 85897RU  
Høyde i cm: 7,5  
Mål i cm: 45  
Vekt i kg, ca.: 30  
 cm, maks.: 200

Alle angivelsene er cirka-verdier. Det tas forbehold om tekniske endringer.

## Granitfot utan hjul – Monterings- och bruksanvisning



Läs noggrant igenom den kompletta monterings- och bruksanvisningen, i synnerhet säkerhetsanvisningarna. Beaktas inte dessa säkerhetsanvisningar kan följden bli kroppsskador eller skador på granitfoten. Spara monterings- och bruksanvisningen för att hämta information vid ett senare tillfälle eller för att lämna den vidare till andra användare.

### Din säkerhet



Beakta följande säkerhetsanvisningar. Tillverkaren ansvarar inte för skador som förorsakats av att säkerhetsanvisningarna inte har följts.

Granitfoten är ingen leksak. Barn kan klämma fingrarna eller fötterna.

Granitfoten är mycket tung. Det behövs alltid 2 personer för att transportera den. Låt aldrig granitfoten stå upprätt utan uppsikt. Faller den omkull kan det leda till allvarliga skador.

Tänk på att även denna granitfot kan vara för "lätt" beroende på vindstyrka och solparasollets diameter.

Se till att solparasollet fälls ihop vid analkande blåst.

### För 85897KBN:

Använd endast granitfoten på balkonger med tillräckligt stabila balkongräcken som håller för de krafter som orsakas av solparasollet och granitfoten. Låt en fackman bedöma situationen.

Placera alltid granitfoten direkt vid balkongräcket och fäst den alltid med det förmonterade kardborrebandet. Parasollstången är annars inte tillräckligt stadig och kan orsaka person- och/eller sakskada.

### Föreskriven användning

Granitfoten är beroende på utförande lämpad som fot för solparasoller med en stängdiameter på maximalt 60 mm.

Granitfoten är endast avsedd för privat användning. Den är inte lämpad för yrkesmässig användning.

Läs noga igenom säkerhetsanvisningarna innan granitfoten börjar användas. Endast på så sätt kan granitfoten användas säkert och tillförlitligt.

Observera alltid de nationella bestämmelser som gäller i ditt land och som kompletterar de föreskrifter som nämns i denna monterings- och bruksanvisning.

### Montera röret

Du behöver:

- 1 hylsnyckel (ingår inte i leveransomfånget)
- 1 person som hjälp

### Observera!

- Granitfoten är mycket tung. Låt alltid en andra person hålla fast granitfoten vid montering.

1. Lyft på granitfoten och ställ den upprätt på en av dess sidoytor.
2. Sätt på den lilla gummibrickan **1**, fjäderbrickan **2** och distansbrickan **3** på skruven **4**.
3. För skruven **4** från undersidan genom granitfoten (se bild **A**).
4. Tryck fast den stora gummibrickan **5** på skruvens **4** gänga på ovsidan av granitfoten (se bild **A**).
5. Skruva fast rörets **6** gängade hål på skruven **4** och dra åt.
6. Lägg försiktigt ned granitfoten på marken igen.

## Använda adaptrarna

### Observera!

- Använd alltid passande adaptrar **7** med utgångspunkt från parasollstångens diameter (se bild **B**).
- Sätt fast de adaptrar **7** som behövs i röret **6** (se bild **B**).

### Observera!

- Spännplåten som finns inuti röret bakom vingskruven **8** måste vara intryckt i spåret **9** på adaptrarna **7** (se bild **B**).

## Sätta i parasollstången

- Sätt i parasollstången och dra åt vingskruvarna **8**.

### Observera!

- Dra först åt den övre (1), sedan den nedre (2) vingskruven **8** (se bild **E**).

## Byta uppställningsplats

### Observera!

- Ta bort solparasollet innan du flyttar granitfoten till en annan plats.

### Typ 85897E-BAY, 85897MOT, 85897RU

1. Greppa i fördjupningarna **10**. Lyft något på granitfoten och bär den till önskad uppställningsplats (se bild **C**, **D**).
2. Ställ ned granitfoten.
3. Sätt i parasollstången igen så som beskrivs i avsnittet "Sätta i parasollstången".

### Typ: 85897KBN

1. Placera granitfoten på önskad plats **direkt** vid balkongräcket (se bild **E**).
2. Sätt fast adaptrarna **7** i röret **6**, som beskrivs i avsnittet "Använda adaptrarna".
3. Sätt i parasollstången så som beskrivs i avsnittet "Sätta i parasollstången".

4. Spänn det medföljande kardborrebandet **11** stramt om röret **6** och balkongräcke (se bild **E**). Endast på så sätt står solparasollet stadigt.

## Skötsel + förvaring

Granitfoten kräver inget underhåll. Eventuella smutsavlagringar kan avlägsnas med lite varm tvållösning.

Kontrollera regelbundet att alla skruvförbindelser är ordentligt åtdragna och dra vid behov åt dem.

Förvara granitfoten i ett torrt utrymme när den inte används, t ex på vintern.

## Garanti

Vi lämnar 24 månaders garanti på denna artikel.

Kontakta din återförsäljare om ett fel skulle uppstå under denna tid. Spara kvittot och ange modellnamn och artikelnummer för att din återförsäljare ska kunna hjälpa dig snabbare.

Granit är en naturprodukt som kan uppvisa färgskillnader och oregelbundna ytor. Vi förbehåller oss avvikelser i struktur och färg mellan artiklar i samma leverans eller gentemot andra granitplattor i samma material, såvida dessa avvikelser är gängse och naturliga med tanke på de använda materialen.

Sådana företeelser utgör inga fel och berättigar inte kunden till att göra garantianspråk gällande.

Garantin omfattar inte:

- förändringar eller förvittring av ytan. Det är normalt slitage och kan inte undvikas eller reduceras;
- skador på grund av ej avsedd användning (t.ex. yrkesmässig användning);
- skador genom ändringar av produktens konstruktion.

## Service

Kära kund,  
våra produkter genomgår en noggrann slutkontroll innan de lämnar fabriken. Det kan ändå förekomma att det någon gång saknas tillbehör eller att en komponent har skadats under transporten. Kontakta i så fall vår hotline och uppgive modellens namn och artikelnumret.

## Hotline

Du når oss  
mån till tors från kl 8:00 till 16:00  
fre från kl 8:00 till 12:00

på telefonnummer

i Österrike (07722) 632 05-0  
i Tyskland (08571) 91 22-0  
i Tjeckien (0386) 301615  
i Polen (0660) 460460  
i Slovenien (0615) 405673  
i Kroatien (0615) 405673  
i Ungern +43 (0) 7722 63205-107  
i Ryssland (095) 6470389

## Adress

Derby sunrain ltd.  
Schloßstr. 24  
A-5280 Braunau am Inn  
derby.hotline@gmail.com

## Tekniska data

### Artikelnummer:

**85897E-BAY**

Höjd i cm: 5,5  
Bredd i cm: 45  
Längd i cm: 45  
Vikt i kg, ca: 30  
 cm, max.: 200

### Artikelnummer:

**85897KBN**

Höjd i cm: 10  
Bredd i cm: 22  
Längd i cm: 45  
Vikt i kg, ca: 25  
 cm, max.: 200

200 × 120

200 × 150

### Artikelnummer:

**85897MOT**

Höjd i cm: 8  
Bredd i cm: 45  
Längd i cm: 45  
Vikt i kg, ca: 40  
 cm, max.: 250

### Artikelnummer:

**85897RU**

Höjd i cm: 7,5  
Dimensioner i cm: 45  
Vikt i kg, ca: 30  
 cm, max.: 200

Alla uppgifter är ungefärliga värden. Med förbehåll för tekniska ändringar.



## Granitowa podstawa bez rolek – instrukcja montażu i obsługi



Prosimy dokładnie przeczytać niniejszą instrukcję montażu i obsługi, w szczególności wskazówki dotyczące bezpieczeństwa. Nieprzestrzeganie wskazówek dotyczących bezpieczeństwa może doprowadzić do obrażeń lub uszkodzeń granitowej podstawy. Prosimy zachować instrukcję montażu i obsługi, aby móc z niej skorzystać w przyszłości lub móc przekazać ją kolejnemu użytkownikowi produktu.

### Dla własnego bezpieczeństwa



Należy przestrzegać poniższych wskazówek dotyczących bezpieczeństwa. Producent nie odpowiada za szkody wynikające z ich nieprzestrzegania. Granitowa podstawa nie służy do zabawy. Dzieci nie powinny bawić się produktem z uwagą na niebezpieczeństwo zmiążdżenia sobie palców lub stóp. Granitowa podstawa jest bardzo ciężka. Należy zawsze przenosić go w dwie osoby. Nie należy pozostawiać granitowej podstawy bez nadzoru – w przypadku przewrócenia się podstawy może dojść do poważnego zranienia użytkownika. Prosimy wziąć pod uwagę, że w zależności od siły wiatru i średnicy parasola słonecznego, granitowa podstawa może ulec przemieszczeniu. Z tego powodu należy dopilnować, aby przy silnym wietrze parasol słoneczny był złożony.

### Dla 85897KBN:

Granitowej podstawy należy używać wyłącznie na balkonach, których poręcz jest wystarczająco stabilna, aby wytrzymać obciążenie wywołane przez parasol słoneczny oraz granitową podstawę. Oceny powinien dokonać fachowiec. Granitową podstawę należy umieszczać zawsze bezpośrednio przy poręczy balkonu i zawsze mocować ją przy pomocy zamontowanej taśmy na rzepy. W przeciwnym razie maszt parasola nie będzie się wystarczająco dobrze trzymał i jego użytkowanie może wywołać szkody osobowe lub rzeczowe.

### Użytkowanie zgodne z przeznaczeniem produktu

Granitowa podstawa – w zależności od wersji – nadaje się jako stojak na parasole słoneczne, które mają drążek o średnicy wynoszącej maksymalnie 60 mm. Granitowa podstawa jest przeznaczona wyłącznie do domowego użytku. Produkt nie nadaje się do komercyjnego użytku. Przed użytkowaniem granitowej podstawy prosimy o uważne przeczytanie wskazówek dotyczących bezpieczeństwa. Tylko w ten sposób można korzystać z wszystkich funkcji granitowej podstawy bezpiecznie i pewnie. Poza zaleceniami zawartymi w niniejszej instrukcji montażu i obsługi należy również przestrzegać przepisów obowiązujących w danym kraju.

## Montaż drążka

Niezbędne będą:

- 1 klucz nasadowy (nie wchodzi w zakres dostawy)
- 1 osoba do pomocy

### Uwaga!

- Granitowa podstawa jest bardzo ciężka. Podczas montażu granitowej podstawy druga osoba zawsze musi ją przytrzymywać.

1. Granitową podstawę unieść i ustawić wyższą krawędzią boczną w pionie.
2. Małą podkładkę gumową **1**, podkładkę sprężystą **2** i podkładkę pod śrubę **3** założyć na śrubę **4**.
3. Śrubę **4** przełożyć od dołu przez granitową podstawę (patrz rys. **A**).
4. Dużą podkładkę gumową **5** wcisnąć z wierzchu granitowej podstawy przez gwint śruby **4** (patrz rys. **A**).
5. Otwór gwintu drążka **6** przyłożyć do śruby **4** i przykręcić.
6. Ostrożnie przechylić granitową podstawę z powrotem na podłoże.

## Wykorzystanie wkładów

### Uwaga!

- Należy zawsze używać wkładów **7** pasujących do średnicy masztu parasola (patrz rys. **B**).
- Niezbędne wkłady **7** wsunąć w drążek **6** (patrz rys. **B**).

### Uwaga!

- Wkładkę szczękową znajdującą się we wnętrzu rury za śrubą dociskową z przetyczką **8** należy wcisnąć w nacięcia **9** wkładów **7** (patrz rys. **B**).

## Wkładanie masztu parasola

- Włożyć maszt parasola i dokręcić śruby dociskowe z przetyczką **8**.

### Uwaga!

- Przykręcić najpierw górną (1), następnie dolną (2) śrubę dociskową z przetyczką **8** (patrz rys. **E**).

## Zmiana miejsca ustawienia

### Uwaga!

- Przed przeniesieniem granitowej podstawy w inne miejsce, wyjąć parasol słoneczny.

### Typ 85897E-BAY, 85897MOT, 85897RU

1. Złapać za uchwyty **10**. Podnieść granitową podstawę i przenieść w odpowiednie miejsce (patrz rys. **C**, **D**).
2. Postawić granitową podstawę.
3. Ponownie włożyć maszt parasola, tak, jak to opisano w rozdziale „Wkładanie masztu parasola”.

### Typ: 85897KBN

1. Umieścić granitową podstawę w wybranym miejscu **bezpośrednio** przy poręczy balkonu (patrz rys. **E**).
2. Wkłady **7** wsunąć w drążek **6**, tak, jak to opisano w rozdziale „Wykorzystanie wkładów”.
3. Ponownie włożyć maszt parasola, tak, jak to opisano w rozdziale „Wkładanie masztu parasola”.
4. Dołączoną taśmę na rzepy **11** mocno naciągnąć na drążek **6** i poręcz balkonu (patrz rys. **E**). Tylko wtedy parasol słoneczny wystarczająco się trzyma.

## Konserwacja i przechowywanie

Granitowa podstawa nie wymaga konserwacji. Ewentualne zabrudzenia wyyczyścić ciepłą wodą z mydłem.

Wszelkie połączenia śrubowe należy regularnie sprawdzać i w razie potrzeby dokręcać.

Nieużywaną granitową podstawę należy przechowywać w ziemie w stanie suchym.

## Gwarancja

Okres gwarancji na ten artykuł wynosi 24 miesiące.

Jeśli w tym czasie stwierdzą Państwo usterkę, prosimy zwrócić się do sprzedawcy. W celu otrzymania szybkiej pomocy, prosimy zachować dowód zakupu produktu oraz podać nazwę modelu i numer artykułu.

Granit jest materiałem naturalnym, który może wykazywać różnice w kolorze i nierówności na powierzchni.

Zastrzegamy sobie możliwość wystąpienia różnic w strukturze i kolorze między różnymi elementami wchodzącymi w skład dostawy lub względem innych granitowych płyt z tego samego materiału, o ile wynikają one z natury użytego materiału i mają standardowy charakter.

Różnice te nie stanowią wady i nie uprawniają klienta do zwrotu poniesionych kosztów w ramach gwarancji.

Gwarancja nie obejmuje:

- mechanicznych uszkodzeń powierzchni podstawy. To normalne zużycie i nie da się mu zapobiec ani go unikać;
- uszkodzeń powstałych w związku z używaniem produktu niezgodnie z jego przeznaczeniem (np. do celów komercyjnych);
- uszkodzeń spowodowanych ingerencją w budowę artykułu.

## Serwis

Szanowni klienci, pomimo faktu, że przed dostawą poddajemy nasze artykuły gruntownej kontroli, może się zdarzyć, że stwierdzą Państwo brak jednej z części lub uszkodzenie, do jakiego doszło podczas transportu. W takim przypadku prosimy skontaktować się z naszą infolinią podając nazwę modelu i numer artykułu.

## Infolinia

Godziny pracy  
od poniedziałku do czwartku:

	od 8:00 do 16:00
w piątek:	od 8:00 do 12:00

Numer telefonu

w Austrii	(07722) 632 05-0
w Niemczech	(08571) 91 22-0
w Czechach	(0386) 301615
w Polsce	(0660) 460460
w Słowenii	(0615) 405673
w Chorwacji	(0615) 405673
Węgry	+43 (0) 7722 63205-107
w Rosji	(095) 6470389

## Adres

Derby sunrain ltd.  
Schloßstr. 24  
A-5280 Braunau am Inn  
derby.hotline@gmail.com

## Dane techniczne

### Numer artykułu:

**85897E-BAY**

Wysokość w cm: 5,5

Szerokość w cm: 45

Długość w cm: 45

Waga w kg, ok.: 30



cm, max.: 200

### Numer artykułu:

**85897KBN**

Wysokość w cm: 10

Szerokość w cm: 22

Długość w cm: 45

Waga w kg, ok.: 25



cm, max.: 200

200 × 120

200 × 150

### Numer artykułu:

**85897MOT**

Wysokość w cm: 8

Szerokość w cm: 45

Długość w cm: 45

Waga w kg, ok.: 40



cm, max.: 250

### Numer artykułu:

**85897RU**

Wysokość w cm: 7,5

Wymiary w cm: 45

Waga w kg, ok.: 30



cm, max.: 200

Wszelkie wartości podano w przybliżeniu. Zastrzega się prawo do zmian technicznych.

## Žulový stojan bez rolovacího systému – návod k montáži a použití



Přečtěte si tento návod k montáži a použití kompletně a pečlivě, zejména bezpečnostní pokyny. Nedodržení těchto bezpečnostních pokynů může mít za následek zranění nebo poškození žulového stojanu. Uchovejte si tento návod k montáži a použití pro pozdější použití nebo pro předávání třetím stranám.

### Pro vaši bezpečnost



Dodržujte prosím následující bezpečnostní pokyny. Výrobce neručí za škody způsobené jejich nedodržením.

Žulový stojan není hračka. Děti si mohou rozdrtit, zhmoždit prsty nebo nohy.

Žulový stojan je velmi těžký. Vždy ho přenášejte ve 2 osobách.

Nikdy nenechávejte žulový stojan ve vzpřímené poloze bez dozoru – při spadnutí může způsobit vážná zranění.

Pamatujte, že v závislosti na síle větru a průměru slunečnicku, může být i tento žulový stojan příliš „lehký“.

Zajistěte proto, aby byl váš slunečnick při sílícím větru zavřený.

### Pro 85897KBN:

Žulový stojan používejte pouze na balkónech, kde balkónové zábradlí poskytuje dostatečnou oporu, aby vydrželo působení síly, kterou působí slunečnick a žulový stojan. Při posuzování se poradte s odborníkem.

Žulový stojan umístěte vždy přímo k balkónovému zábradlí a připevněte jej vždy pomocí dodaného upevňovacího pásku na suchý zip. Tyč slunečnicku jinak nemá dostatečnou stabilitu a jeho použití by mohlo mít za následek zranění osob a/nebo poškození věcí.

## Účel použití

Žulový stojan je vhodný v závislosti na designu jako stojan pro slunečnicku s průměrem tyče ne více než 60 mm.

Žulový stojan je určený pro použití v soukromém sektoru. Není vhodný pro komerční použití.

Před použitím žulového stojanu si prosím nejdříve pozorně přečtěte bezpečnostní pokyny. Teprve pak můžete žulový stojan používat bezpečně a spolehlivě.

Kromě pravidel uvedených v tomto návodu k montáži a použití dodržujte také všechny národní předpisy, které jsou platné ve vaší zemi.

## Montáž spodní tyče

Potřebujete:

- 1 nástrčný klíč (není součástí dodávky)
- 1 osobu na pomoc

### Upozornění!

- Žulový stojan je velmi těžký. Během montáže musí žulový stojan neustále pevně držet druhá osoba.

1. Zvedněte žulový stojan a postavte ho na hranu jedné z bočních stran.
2. Malou gumovou podložku **1**, pojistný kroužek **2** a podložku **3** nasadte přes šroub **4**.
3. Šroub **4** nasadte zespoda žulového stojanu (viz obrázek **A**).
4. Velkou gumovou podložku **5** na horní části žulového stojanu přitiskněte přes závit šroubu **4** (viz obrázek **A**).
5. Zašroubujte a pevně utáhněte díru závitů spodní tyče **6** na šroubu **4**.
6. Žulový stojan zlehka nakloňte zpátky na podlahovou plochu.

## Použití vložek

### Upozornění!

- Vždy použijte vložky **7**, které se hodí k průměru tyče vašeho slunečnicku (viz obrázek **B**).
- Zasuňte potřebné vložky **7** do spodní tyče **6** (viz obrázek **B**).

### Upozornění!

- Upínací plech, který se nachází uvnitř trubky za křídlovým šroubem **8** musí být zatlačen do drážky **9** vložek **7** (viz obrázek **B**).

## Nasazení tyče slunečnicku

- Nasadte tyč slunečnicku a křídlové šrouby **8** pevně dotáhněte.

### Upozornění!

- Nejdříve pevně dotáhněte horní (1), pak dolní (2) křídlový šroub **8** (viz obrázek **E**).

## Změna místa

### Upozornění!

- Předtím, než přesunete žulový stojan na jiné místo, sundejte slunečnick.

### Typ 85897E-BAY, 85897MOT, 85897RU

1. Uchopte za výřezy **10** k tomu určené. Lehce žulový stojan nadzvedněte a přeneste na požadované místo (viz obrázek **C, D**).
2. Žulový stojan usadte.
3. Znovu nasadte tyč slunečnicku, tak jak je popsáno v odstavci „Nasazení tyče slunečnicku“.

### Typ: 85897KBN

1. Žulový stojan umístěte na požadované místo **přímo** k balkónovému zábradlí (viz obrázek **E**).

2. Zasuňte vložky **7** do spodní tyče **6**, tak jak je popsáno v odstavci „Použití vložek“.
3. Nasadte tyč slunečnicku, tak jak je popsáno v odstavci „Nasazení tyče slunečnicku“.
4. Utáhněte přiložený upevňovací pásek na suchý zip **11** těsně kolem spodní tyče **6** a balkónového zábradlí (viz obrázek **E**). Jen tak má slunečnick dostatečnou stabilitu.

## Ošetřování + skladování

Žulový stojan je bezúdržbový. Případné nečistoty mohou být odstraněny s trochou teplé mýdlové vody.

Pravidelně kontrolujte všechny šroubové spoje na těsnost a v případě potřeby je dotáhněte.

Pokud se žulový stojan nepoužívá, uskladněte jej, například přes zimu, na suchém místě.

## Záruka

Záruční doba pro tento výrobek činí 24 měsíců.

Jestliže během této doby zjistíte závadu, obraťte se prosím na vašeho prodejce. Pro rychlou pomoc mějte připraven doklad o koupi, abyste mohli sdělit název modelu a číslo výrobku.

Žula je přírodní produkt, který může mít barevné rozdíly a nepravidelnosti povrchu.

Změny ve struktuře a barvách mezi díly dodávky nebo ve srovnání s jinými žulovými deskami ze stejného materiálu, jsou vyhrazeny, pokud jsou v povaze použitých materiálů a jsou komerčně dostupné.

Takové okolnosti nepředstavují vady a neopravňují zákazníka uplatnit záruční práva.

Ze záruky jsou vyloučeny:

- změna, příp. zvětvování povrchu. To je běžné opotřebení, kterému nelze zabránit nebo jej zmírnit;
- škody způsobené nesprávným použitím (např. komerční použití);
- škody způsobené strukturálními změnami výrobku.

## Servis

Vážená zákaznice, vážený zákazníku, ačkoliv podrobujeme naše výrobky před dodáním důkladné výstupní kontrole, může se stát, že chybí nějaká část příslušenství, nebo že některá část byla při přepravě poškozena. V tomto případě se obraťte na naši zákaznickou linku a uveďte název modelu a číslo výrobku.

## Zákaznická linka

Kontaktujte nás

Po až Čt                    od 8.00 do 16.00 hodin  
Pá                            od 8.00 do 12.00 hodin

na telefonním čísle

v Rakousku                    (07722) 632 05-0  
v Německu                    (08571) 91 22-0  
v České republice            (0386) 301615  
v Polsku                        (0660) 460460  
ve Slovenské republice    (0615) 405673  
v Chorvatsku                (0615) 405673  
v Maďarsko                    +43 (0) 7722 63205-107  
v Rusku                        (095) 6470389

## Adresa

Derby sunrain ltd.  
Schloßstr. 24  
A-5280 Braunau am Inn  
derby.hotline@gmail.com

## Technické údaje

**Číslo výrobku:**                    **85897E-BAY**

Výška v cm:                            5,5  
Šířka v cm:                            45  
Délka v cm:                            45  
Hmotnost v kg, cca:                    30  
 cm, max.:                    200

**Číslo výrobku:**                    **85897KBN**

Výška v cm:                            10  
Šířka v cm:                            22  
Délka v cm:                            45  
Hmotnost v kg, cca:                    25  
 cm, max.:                    200  
200 × 120  
200 × 150

**Číslo výrobku:**                    **85897MOT**

Výška v cm:                            8  
Šířka v cm:                            45  
Délka v cm:                            45  
Hmotnost v kg, cca:                    40  
 cm, max.:                    250

**Číslo výrobku:**                    **85897RU**

Výška v cm:                            7,5  
Rozměry v cm:                        45  
Hmotnost v kg, cca:                    30  
 cm, max.:                    200

Všechny údaje jsou přibližné hodnoty.  
Technické změny vyhrazeny.

## Žulový podstavec bez rolovacieho systému – Návod na montáž a použitie



Prečítajte si tento návod na montáž a použitie kompletne a starostlivo, najmä bezpečnostné pokyny. Nedodržanie týchto bezpečnostných pokynov môže mať za následok zranenie alebo poškodenie žulového podstavca. Uschovajte tento návod na montáž a použitie pre neskoršie použitie alebo pre odovzdávanie tretím stranám.

### Vaša bezpečnosť



Dodržujte, prosím nasledovné bezpečnostné pokyny. Za škody, ktoré vzniknú ich nedodržaním, výrobca neručí.

Žulový podstavec nie je hračka. Deti si môžu rozdrviť prsty alebo nohy.

Žulový podstavec je veľmi ťažký. Vždy ho prenášajte s dvoma osobami.

Nikdy nenechávajte žulový podstavec vo vzpriamenej polohe bez dozoru – pri spadnutí môže spôsobiť vážne zranenia. Pamätajte, že v závislosti na sile vetra a priemeru slnečníka, môže byť aj tento žulový podstavec príliš „lahký“.

Zaistíte preto, aby bol váš slnečník pri prichádzajúcom vetre zavretý.

### Pre 85897KBN:

Žulový podstavec používajte len na balkónoch, u ktorých má balkónové zábradlie dostatočnú pevnosť, aby odolalo silám, ktoré naň budú pôsobiť prostredníctvom slnečníka a žulového podstavca. Vždy sa radšej poraďte s odborníkom.

Žulový podstavec umiestnite vždy priamo k balkónovému zábradliu a vždy ho upevnite dodanou upínacou páskou. V opačnom prípade nebude mať tyč slnečníka dostatočnú stabilitu a použitie môže spôsobiť zranenia a/alebo vecné škody.

### Použitie v súlade s určením

Žulový podstavec je vhodný v závislosti na dizajne ako stojan pre slnečníky s priemerom tyče nie viac ako 60 mm.

Žulový podstavec je určený pre použitie v súkromnom sektore. Nie je vhodný pre komerčné použitie.

Pred použitím žulového podstavca si prosím prečítajte bezpečnostné pokyny. Až potom môžete žulový podstavec používať bezpečne a spoľahlivo.

Okrem uvedených pravidiel v tomto návode na montáž a použitie, dodržiavajte tiež všetky národné predpisy, ktoré sú platné pre vašu krajinu.

### Montáž spodnej tyče

Potrebuje:

- 1 nástrčkový kľúč (nie je súčasťou dodávky)
- 1 osoba na pomoc

### Rešpektujte, prosím!

- Žulový podstavec je veľmi ťažký. Pri montáži nechajte žulový podstavec vždy držať druhou osobou.

1. Zdvihnite žulový podstavec a postavte ho na hrane na jednej zo svojich bočných strán.
2. Malú gumovú podložku **1**, poistný krúžok **2** a podložku **3** nasadte cez skrutku **4**.
3. Vedte skrutku **4** od spodnej časti cez žulový podstavec (pozri obrázok **A**).
4. Veľkú gumovú podložku **5** na hornej časti žulového podstavca pritlačte cez závit skrutky **4** (pozri obrázok **A**).
5. Zaskrutkujte a pevne utiahnite dieru závitú spodnej tyče **6** na skrutke **4**.
6. Žulový podstavec zľahka nakloňte späť na podlahovú plochu.



## Použitie vložiek

### Rešpektujte, prosím!

- Vždy používajte vhodné vložky **7** podľa priemeru tyče vášho slnečníka (pozri obrázok **B**).
- Vložte potrebnú vložku **7** do spodnej tyče **6** (pozri obrázok **B**).

### Rešpektujte, prosím!

- Upínacie doska ležiaca vnútri trubice za krídlovou skrutkou **8** musí byť vtlačená do zárezu **9** vložiek **7** (pozri obrázok **B**).

## Nasadenie tyče slnečníka

- Vložte tyč slnečníka a pevne dotiahnite krídlové skrutky **8**.

### Rešpektujte, prosím!

- Najskôr pevne dotiahnite hornú (1), potom dolnú (2) krídlovú skrutku **8** (pozri obrázok **E**).

## Zmena miesta

### Rešpektujte, prosím!

- Predtým, než presuniete žulový podstavec na iné miesto, odstráňte slnečník.

### Typ 85897E-BAY, 85897MOT, 85897RU

1. Vložte ruku do vybratia **10**. Žulový podstavec mierne nadvihnite a preneste ho na požadované miesto (pozri obrázok **C, D**).
2. Žulový podstavec usadzte.
3. Tyč slnečníka vložte naspäť podľa popisu v odseku „Nasadenie tyče slnečníka“.

### Typ: 85897KBN

1. Žulový podstavec umiestnite na želané miesto **priamo** pri balkónovom zábradlí (pozri obrázok **E**).

2. Vložky **7** vložte do spodnej tyče **6** podľa popisu v odseku „Použitie vložiek“.
3. Vložte tyč slnečníka podľa popisu v odseku „Nasadenie tyče slnečníka“.
4. Priloženú upínaciu pásku **11** tesne upnite okolo spodnej tyče **6** a balkónového zábradlia (pozri obrázok **E**). Len takto má slnečník dostatočnú stabilitu.

## Údržba + skladovanie

Žulový podstavec je bez údržbový. Prípadné nečistoty môžu byť odstránené trochou teplej mydlovej vody.

Pravidelne kontrolujte všetky skrutkové spoje na tesnosť a v prípade potreby ich dotiahnite.

Ak sa žulový podstavec nepoužíva, uskladnite ho, napríklad cez zimu, na suchom mieste.

## Záruka

Záručná doba na tento výrobok je 24 mesiacov.

Ak počas tejto doby zistíte nedostatok, obráťte sa prosím na vášho predajcu. Pre rýchlu pomoc majte pripravený doklad o kúpe, aby ste mohli oznámiť názov modelu a číslo výrobku.

Žula je prírodný produkt, ktorý môže mať farebné rozdiely a nepravidelnosti povrchu.

Zmeny v štruktúre a farbách medzi dielmi dodávky alebo v porovnaní s inými žulovými doskami z rovnakého materiálu, sú vyhradené, pokiaľ sú v povahe použitých materiálov a sú komerčne dostupné. Takéto okolnosti nepredstavujú chybu a neopravňujú zákazníka uplatniť záručné práva.

Zo záruky sú vylúčené:

- zmena, resp. zvetrávanie povrchu. To je bežné opotrebenie, ktorému sa nedá zabrániť alebo ho znížiť;
- škody spôsobené nesprávnym použitím (napr. komerčné použitie);

- poškodenia, spôsobené zmenami konštrukcie výrobku.

## Servis

Vážená zákazníčka, vážený zákazník, hoci podrobujeme naše výrobky pred dodaním dôkladnej výstupnej kontrole, môže sa stať, že chýba nejaká časť príslušenstva, alebo že niektorá časť bola pri preprave poškodená. V takom prípade sa obráťte na našu horúcu linku a oznámte nám názov modelu a číslo výrobku.

## Horúca linka

Kontaktujte nás v časocho

po. až št. od 8:00 do 16:00 hodín  
pi. od 8:00 do 12:00 hodín

na telefónnom čísle

v Rakúsku (07722) 632 05-0  
v Nemecku (08571) 91 22-0  
v Českej republike (0386) 301615  
v Poľsku (0660) 460460  
vo Slovinsku (0615) 405673  
v Chorvátsku (0615) 405673  
v Maďarsko +43 (0) 7722 63205-107  
v Rusku (095) 6470389

## Adresa

Derby sunrain ltd.  
Schloßstr. 24  
A-5280 Braunau am Inn  
derby.hotline@gmail.com

## Technické údaje

### Číslo výrobku:

**85897E-BAY**

Výška v cm: 5,5  
Šírka v cm: 45  
Dĺžka v cm: 45  
Hmotnosť v kg, cca: 30  
 cm, max.: 200

### Číslo výrobku:

**85897KBN**

Výška v cm: 10  
Šírka v cm: 22  
Dĺžka v cm: 45  
Hmotnosť v kg, cca: 25  
 cm, max.: 200  
200 × 120  
200 × 150

### Číslo výrobku:

**85897MOT**

Výška v cm: 8  
Šírka v cm: 45  
Dĺžka v cm: 45  
Hmotnosť v kg, cca: 40  
 cm, max.: 250

### Číslo výrobku:

**85897RU**

Výška v cm: 7,5  
Rozmery v cm: 45  
Hmotnosť v kg, cca: 30  
 cm, max.: 200

Všetky údaje sú približné hodnoty. Technické zmeny vyhradené.

## Granitni podstavek brez kotalnega sistema – navodila za sestavljanje in uporabo



V celoti in skrbno preberite ta navodila za sestavljanje in uporabo, predvsem varnostne napotke. Neupoštevanje teh varnostnih napotkov lahko privede do telesnih poškodb ali poškodb na granitnem podstavku. Navodila za sestavljanje in uporabo shranite, da jih boste lahko uporabili pozneje ali jih predali tretjim osebam.

### Za vašo varnost



Upošteвайте sledeče varnostne napotke. Izdelovalec ni odgovoren za škodo, nastalo zaradi neupoštevanja navodil.

Granitni podstavek ni otroška igrača. Lahko jim zmečka prste ali noge.

Granitni podstavek je zelo težek. Vedno ga morata prenašati 2 osebi.

Poskrbite, da granitni podstavek nikoli ne bo postavljen navpično brez nadzora – če se prevrne, lahko povzroči hude telesne poškodbe.

Upošteвайте dejstvo, da je lahko tudi ta granitni podstavek prelahek glede na moč vetra in velikost senčnika.

Ko začne pihati veter, poskrbite, da bo senčnik zaprt.

### Za 85897KBN:

Granitni podstavek uporabljajte samo na balkonih, katerih ograja je dovolj trdna, da vzdrži sile, ki nastanejo zaradi senčnika in granitnega podstavka. Za presojo se posvetujte s strokovnjakom.

Granitni podstavek vedno namestite neposredno ob balkonsko ograjo in ga vedno pritrдите z montiranim sprijemalnim trakom. Sicer zgornji del droga senčnika ne bo imel dovolj opore, posledica pa so lahko poškodbe oseb ali materialna škoda.

## Namenska uporaba

Granitni podstavek je glede na izvedbo primeren kot stojalo za senčnike s premerom palice največ 60 mm.

Granitni podstavek je namenjen le za zasebno uporabo. Ni primeren za poslovno uporabo.

Prosimo, da pred uporabo granitnega podstavka najprej skrbno preberete varnostne napotke. Samo tako boste lahko granitni podstavek uporabljali varno in zanesljivo.

Obvezno upoštevajte državne predpise, ki veljajo v vaši državi, hkrati s predpisi, navedenimi v teh navodilih za sestavljanje in uporabo.

## Montaža droga

Potrebuje:

- 1 natični ključ (ni priložen)
- 1 osebo, ki vam bo pomagala

### Prosimo, upoštevajte!

– Granitni podstavek je zelo težek. Med montažo vam naj granitni podstavek vedno pomaga držati še ena oseba.

1. Granitni podstavek dvignite in ga postavite pokonci na eno od stranskih površin.
2. Malo gumijasto podložko **1**, vzmetno podložko **2** in podložko **3** namestite na vijak **4**.
3. Vijak **4** vstavite s spodnje strani v granitni podstavek (glejte sliko **A**).
4. Veliko gumijasto podložko **5** na zgornji strani granitnega podstavka potisnite na navoj vijaka **4** (glejte sliko **A**).
5. Navojno odprtino droga **6** privijte na vijak **4** in trdno zategnite.
6. Granitni podstavek previdno nagnite in spustite na tla.

## Uporaba vložkov

### Prosimo, upoštevajte!

- Vedno uporabite vložke **7**, ki ustreza-  
jo premeru zgornjega dela droga va-  
šega senčnika (glejte sliko **B**).
- Vstavite potrebne vložke **7** v drog **6**  
(glejte sliko **B**).

### Prosimo, upoštevajte!

- Vpenjalno pločevino, ki se nahaja v  
cevi za vijakom z ročajem **8**, morate  
pritisniti v zarezo **9** vložkov **7** (glejte  
sliko **B**).

## Vstavljanje zgornjega dela droga senčnika

- Vstavite zgornji del droga senčnika in  
privijte vijake z ročajem **8**.

### Prosimo, upoštevajte!

- Najprej zategnite zgornji (1) in na-  
to spodnji (2) vijak z ročajem **8** (glej-  
te sliko **E**).

## Prestavljanje na drugo mesto

### Prosimo, upoštevajte!

- Preden boste granitni podstavek pre-  
stavili na drug kraj, odstranite senčnik.

### Tip 85897E-BAY, 85897MOT, 85897RU

1. Primate v vdolbini za prenašanje **10**.  
Rahlo privzdignite granitni podstavek  
in ga nesite do zelenega mesta (glej-  
te sliko **C, D**).
2. Odložite granitni podstavek.
3. Ponovno vstavite zgornji del dro-  
ga senčnika, kot je opisano v razdel-  
ku „Vstavljanje zgornjega dela droga  
senčnika“.

### Tip: 85897KBN

1. Postavite granitni podstavek na žele-  
no mesto **neposredno** ob balkonsko  
ograjo (glejte sliko **E**).
2. Vstavite vložke **7** v drog **6**, kot je opi-  
sano v razdelku „Uporaba vložkov“.
3. Vstavite zgornji del droga senčnika,  
kot je opisano v razdelku „Vstavljanje  
zgornjega dela droga senčnika“.
4. Priložen sprijemalni trak **11** trdno na-  
pnite okoli droga **6** in balkonske ograje  
(glejte sliko **E**). Samo tako ima senč-  
nik dovolj opore.

## Nega in shranjevanje

Granitnega podstavka ni treba vzdrževa-  
ti. Morebitne obloge umazanije lahko od-  
stranite z malo tople milnice.

Redno preverjajte, ali so vsi vijadni spoji  
trdno pritrjeni in jih po potrebi zategnite.  
Ko granitnega podstavka ne uporabljate,  
npr. pozimi, ga hranite na suhem mestu.

## Garancija

Garancijski rok za ta izdelek je 24 me-  
secev.

Če v tem času na izdelku najdete napa-  
ko, prosimo, da se obrnete na trgovino,  
kjer ste izdelek kupili. Da vam bodo lahko  
hitro pomagali, prosimo, da shranite bla-  
gajniški račun in jim navedete naziv mo-  
dela in številko izdelka.

Granit je naravni izdelek, zato so lahko  
na njem vidne spremembe barve in nep-  
ravnosti na površini.

Odstopanja v strukturi in barvi med deli  
posamezne dobave ali v primerjavi z dru-  
gimi granitnimi ploščami iz istega mate-  
riala so pridržana, v kolikor je vzrok za-  
nje narava uporabljenih materialov in so  
običajen pojav pri prodaji takega blaga.  
Tovrstne okoliščine niso napake in kupec  
zaradi njih ni upravičen do uveljavljanja  
garancije.

Iz garancije so izvzete naslednje stvari:

- spreminjanje oz. preperevanje površine. To je običajna obraba, ki je ni mogoče preprečiti ali zmanjšati;
- poškodbe in škoda zaradi nenamenske uporabe (npr. v poslovne namene);
- poškodbe zaradi konstrukcijskih pre-delav izdelka.

## Servis

Spoštovani,  
čeprav izdelke pri končni kontroli pred dobavo temeljito pregledamo, ne moremo izključiti primera, ko včasih v kompletu manjka del pribora ali se med prevozom poškoduje kakšen del. V tem primeru pokličite našo telefonsko pomoč ter nam navedite ime modela in številko izdelka.

## Telefonska pomoč

Delovni čas:

pon. do čet.                    od 8:00 do 16:00  
pet.                                od 8:00 do 12:00

na telefonski številki

Avstrija	(07722) 632 05-0
Nemčija	(08571) 91 22-0
Češka	(0386) 301615
Poljska	(0660) 460460
Slovenija	(0615) 405673
Hrvaška	(0615) 405673
Madžarska	+43 (0) 7722 63205-107
za Rusijo	(095) 64703890

## Naslov

Derby sunrain ltd.  
Schloßstr. 24  
A-5280 Braunau am Inn  
derby.hotline@gmail.com

## Tehnični podatki

### Številka izdelka: 85897E-BAY

Višina v cm:	5,5
Širina v cm:	45
Dolžina v cm:	45
Teža v kg, približno:	30
 cm, maks.:	200

### Številka izdelka: 85897KBN

Višina v cm:	10
Širina v cm:	22
Dolžina v cm:	45
Teža v kg, približno:	25
 cm, maks.:	200
	200 × 120
	200 × 150

### Številka izdelka: 85897MOT

Višina v cm:	8
Širina v cm:	45
Dolžina v cm:	45
Teža v kg, približno:	40
 cm, maks.:	250

### Številka izdelka: 85897RU

Višina v cm:	7,5
Mere v cm:	45
Teža v kg, približno:	30
 cm, maks.:	200

Vsi podatki so približni. Tehnične spremembe pridržane.

## Granitno postolje bez sistema točkića – Uputstvo za postavljanje i upotrebu



Pažljivo i do kraja pročitajte ovo uputstvo za postavljanje i upotrebu, naročito bezbjednosne napomene. Nepoštivanje ovih bezbjednosnih napomena može da dovede do povreda ili oštećenja na granitnom postolju. Sačuvajte ovo uputstvo za postavljanje i upotrebu kao referencu za kasniju upotrebu ili kako biste ga uz proizvod predali sljedećem korisniku.

### Vaša bezbjednost



Obratite pažnju na sljedeće bezbjednosne napomene. Za štete koje mogu da nastanu zbog nepoštivanja ovog uputstva proizvođač ne preuzima odgovornost.

Granitno postolje nije igračka. Djeca njime mogu da prignječe prste ili stopala. Granitno postolje je veoma teško. Prenošenje uvijek obavljajte uz pomoć još 2 osobe.

Nikada ne ostavljajte granitno postolje u uspravnom položaju bez nadzora – jer u slučaju pada može da prouzrokuje teške povrede.

Imajte na umu da u zavisnosti od jačine vjetra i promjera suncobrana, čak i ovo granitno postolje može da bude „prelagano“.

Vodite računa da vaš suncobran bude zatvoren u slučaju nadolazećeg vjetra.

### Za model 85897KBN:

Granitno postolje koristite samo na balkonima čija je ograda dovoljno čvrsta da podnese sile kojima će biti izložena zbog suncobrana i granitnog postolja. Posavjetujte se o tome sa stručnjakom.

Granitno postolje treba uvijek da postavite na ogradu balkona i da ga pričvrstite sa unaprijed montiranom čičak-trakom.

U protivnom nosač suncobrana neće imati dovoljnu stabilnost i njegovo korišćenje može prouzrokovati tjelesne povrede i/ili materijalne štete.

### Namjenska upotreba

Granitno postolje je u zavisnosti od izrade, namjenjeno kao stalak za suncobrane sa najvećim promjerom šipki od maksimalno 60 mm.

Granitno postolje je predviđeno samo za korišćenje u privatne svrhe. Nipošto nije predviđeno za upotrebu u komercijalne svrhe.

Prije korišćenja granitnog postolja, najprije pažljivo pročitajte bezbjednosne napomene. Samo tako biće vam zagarantovana sigurna i pouzdana upotreba granitnog postolja.

Pridržavajte se i lokalnih važećih propisa uz propise navedene u ovom uputstvu za postavljanje i upotrebu.

### Montaža uspravne cijevi

Potrebno vam je dodatno:

- 1 nasadni ključ (nije u opsegu isporuke)
- 1 osoba za pomoć

### Obratite pažnju na sljedeće!

- Granitno postolje je veoma teško. Pri likom montaže neka vam neka druga osoba čvrsto pridržiava granitno postolje.

1. Podignite granitno postolje i postavite ga vertikalno na neku od bočnih strana.
2. Malu gumenu podlošku **1**, osiguravajući prsten **2** i podmetač **3** navucite preko vijka **4**.
3. Vijak **4** s donje strane provucite kroz granitno postolje (pogledajte sliku **A**).
4. Veliku gumenu podlošku **5** na gornjoj strani granitnog postolja natakните preko navoja vijka **4** (pogledajte sliku **A**).

5. Navojni otvor uspravne cijevi **6** pričvrstite na vijak **4** pa ga zategnite.
6. Granitno postolje nagnite unatrag pa ga pažljivo spustite na pod.

## Upotreba umetaka

### Obratite pažnju na sljedeće!

- Upotrijebite umetke **7** koji odgovaraju promjeru vašeg nosača suncobrana (pogledajte sliku **B**).
- Potrebne umetke **7** ugurajte u uspravnu cijev **6** (pogledajte sliku **B**).

### Obratite pažnju na sljedeće!

- Stezni lim koji se nalazi u unutrašnjosti cijevi iza vijka za pritezanje **8** mora da se ugura u urez **9** umetaka **7** (pogledajte sliku **B**).

## Umetanje nosača suncobrana

- Ugurajte nosač suncobrana pa ga pritegnite vijcima za pritezanje **8**.

### Obratite pažnju na sljedeće!

- Najprije zategnite gornji (1), pa onda donji (2) vijak za pritezanje **8** (pogledajte sliku **E**).

## Promjena lokacije

### Obratite pažnju na sljedeće!

- Prije nego što granitno postolje premjestite na neku drugu lokaciju, skinite suncobran.

### Tip 85897E-BAY, 85897MOT, 85897RU

1. Uхватite za udubljena za nošenje **10**. Malo podignite granitno postolje pa ga prenesite na željenu lokaciju (pogledajte sliku **C, D**).
2. Spustite granitno postolje.
3. Nosač suncobrana ponovo ugurajte na način opisan u odjeljku „Umetanje nosača suncobrana“.

### Tip: 85897KBN

1. Granitno postolje postavite na željeno mjesto **direktno** na ogradu balkona (pogledajte sliku **E**).
2. Ugurajte umetke **7** u uspravnu cijev **6** na način opisan u odjeljku „Upotreba umetaka“.
3. Nosač suncobrana ugurajte na način opisan u odjeljku „Umetanje nosača suncobrana“.
4. Priloženu čičak-traku **11** čvrsto utegnite oko uspravne cijevi **6** i ograde balkona (pogledajte sliku **E**). Samo ćete tako postići dovoljnu stabilnost suncobrana.

## Održavanje + skladištenje

Granitnom postolju nije potrebno nikakvo održavanje. Eventualne naslage prljavštine možete ukloniti sa malo tople sapunice.

Redovno provjeravajte da li svi spojevi zavrtnjom pravilno naliježu i po potrebi ih dodatno zategnite.

Granitno postolje tokom perioda kada se ne koristi, npr. preko zime, pospremite na suhom mjestu.

## Garancija

Garancijski rok za ovaj artikl traje 24 mjeseca.

Ako u tom razdoblju ustanovite neki kvar, obratite se svom trgovcu. Kako bi vam brzo mogao pomoći, sačuvajte račun i navedite naziv modela i broj artikla.

Granit je prirodni proizvod koji može da ima razlike u boji i površinske nepravilnosti.

Odstupanja u strukturi i boji između dijelova neke isporuke ili u odnosu na druge granitne ploče mogu da se zanemare, pod uvjetom da su zadržana svojstva prirodnog materijala i da su standardnog trgovačkog kvaliteta.

Takvo stanje ne predstavlja nedostatak i nije dokaz kupcu za ostvarivanje garancijskih prava.

Iz garancije su isključeni:

- promjene odnosno trošnost površine. Radi se o normalnom trošenju koje ne može da se spriječi ili umanjí;
- oštećenja zbog neprimjerenog korišćenja (na primjer u komercijalne svrhe);
- oštećenja nastala konstrukcijskim izmjenama na artiklu.

## Servis

Poštovani kupci, iako svoje artikle prije isporuke kupcima podvrgavamo strogim završnim kontrolama, može da se desi da nedostaje neki dio opreme ili da je neki dio oštećen prilikom transporta. U tom slučaju, obratite se našoj direktnoj telefonskoj liniji za korisnike i navedite naziv modela i broj artikla.

## Telefonska linija za korisnike

Dostupni smo  
od pon. do čet. od 8:00 do 16:00 h  
pet. od 8:00 do 12:00 h

na brojevima telefona  
u Austriji (07722) 632 05-0  
u Njemačkoj (08571) 91 22-0  
u Češkoj (0386) 301615  
u Poljskoj (0660) 460460  
u Sloveniji (0615) 405673  
u Hrvatskoj (0615) 405673  
u Mađarskoj +43 (0) 7722 63205-107  
u Rusiji (095) 6470389

## Adresa

Derby sunrain ltd.  
Schloßstr. 24  
A-5280 Braunau am Inn  
derby.hotline@gmail.com

## Tehnički podaci

### Broj artikla: 85897E-BAY

Visina u cm: 5,5  
Širina u cm: 45  
Dužina u cm: 45  
Težina u kg, oko: 30  
 cm, maks.: 200

### Broj artikla: 85897KBN

Visina u cm: 10  
Širina u cm: 22  
Dužina u cm: 45  
Težina u kg, oko: 25  
 cm, maks.: 200  
200 × 120  
200 × 150

### Broj artikla: 85897MOT

Visina u cm: 8  
Širina u cm: 45  
Dužina u cm: 45  
Težina u kg, oko: 40  
 cm, maks.: 250

### Broj artikla: 85897RU

Visina u cm: 7,5  
Dimenzije u cm: 45  
Težina u kg, oko: 30  
 cm, maks.: 200

Svi podaci predstavljaju približne vrijednosti. Zadržavamo pravo na tehničke izmjene podataka.



## Granitno postolje bez sistema sa točkicama – Uputstvo za postavljanje i upotrebu



Pročitajte pažljivo i do kraja ovo uputstvo za postavljanje i upotrebu, a naročito bezbednosne napomene. Neuvažavanje ovih bezbednosnih napomena može da dovede do povreda ili oštećenja na granitnom postolju. Sačuvajte uputstvo za postavljanje i upotrebu za neku kasniju upotrebu ili ga uz proizvod predajte novom korisniku.

### Vaša bezbednost



Postupajte u skladu sa sledećim bezbednosnim napomenama. Proizvođač ne pruža garanciju za štete koje mogu da nastanu zbog postupanja suprotno ovim napomenama.

Granitno postolje nije igračka za decu. Deca mogu da prignječe prste ili stopala. Granitno postolje je veoma teško. Prenosite ga uvek uz pomoć još 2 osobe.

Nikada nemojte da ostavljate granitno postolje u vertikalnom položaju – jer bi u slučaju pada moglo da dovede do teških povreda.

Imajte u vidu da zbog jačine vetra i prečnika suncobrana čak i ovo granitno postolje može da bude „prelagano“.

Vodite računa da pre nego što počne da duva vetar, zatvorite suncobran.

### Za model 85897KBN:

Granitno postolje upotrebljavajte samo na balkonima, na kojima je balkonska ograda dovoljno čvrsta da izdrži sile koje će uzrokovati suncobran i granitno postolje. Za procenu se obratite stručnjaku. Granitno postolje uvek smestite direktno na balkonsku ogradu i pričvrstite ga pomoću unapred montirane čičak-trake. U protivnom, držač za suncobran možda

neće imati bezbedan oslonac pa bi prilikom korišćenja mogao da dovede do telesnih povreda i/ili materijalnih šteta.

### Namenska upotreba

U zavisnosti od izvedbe, granitno postolje može da se koristi kao stalak za suncobrane sa prečnikom šipke od maksimalno 60 mm.

Granitno postolje je namenjeno jedino za privatnu upotrebu. Nije podesno za komercijalnu upotrebu.

Pre upotrebe granitnog postolja pažljivo pročitajte bezbednosne napomene. Samo tada ćete granitno postolje moći bezbedno i pouzdano da koristite.

Pored propisa koji su navedeni u ovom uputstvu za postavljanje i upotrebu, uvažite i važeće lokalne propise.

### Montaža vertikalne cevi

Potrebni su vam:

- 1 čeonu ključ (ne nalazi se u sklopu isporuke)
- 1 osobu za pomoć

### Obratite pažnju na sledeće!

– Granitno postolje je veoma teško. Angažirajte neku drugu osobu da vam prilikom montaže čvrsto drži granitno postolje.

1. Malo podignite granitno postolje pa ga postavite na neku od bočnih strana.
2. Malu gumenu podlošku **1**, osiguravajući prsten **2** i dodatnu podlošku **3** natakните preko zavrtnja **4**.
3. Zavrtnj **4** ugurajte u granitno postolje sa donje strane (pogledajte sliku **A**).
4. Veliku gumenu podlošku **5** sa gornje strane granitnog postolja natakните na navoj zavrtnja **4** (pogledajte sliku **A**).
5. Uvrtanjem pričvrstite otvor vertikalne cevi **6** sa navojima na zavrtnj **4** pa ga zategnite.
6. Pažljivo naginjanjem vratite granitno postolje na pod.

## Upotreba adaptera

### Obratite pažnju na sledeće!

- Koristite uvek samo adaptere **7** koji odgovaraju prečniku vašeg držača za suncobran (pogledajte sliku **B**).
- Potrebne adaptore **7** ugurajte u vertikalnu cev **6** (pogledajte sliku **B**).

### Obratite pažnju na sledeće!

- Stezni lim koji se nalazi u unutrašnjosti cevi iza priteznog zavrtnja **8** mora da se ugura u urez **9** adaptera **7** (pogledajte sliku **B**).

## Umetanje držača za suncobran

- Umetnite držač za suncobran pa zategnite pritezne zavrtnje **8**.

### Obratite pažnju na sledeće!

- Prvo čvrsto zategnite gornji (1), a zatim donji (2) pritezni zavrtnj **8** (pogledajte sliku **E**).

## Premeštanje

### Obratite pažnju na sledeće!

- Pre premeštanja granitnog postolja na neko drugo mesto, uklonite suncobran.

### Tip 85897E-BAY, 85897MOT, 85897RU

1. Rukama uhvatite udubljena mesta za nošenje **10**. Granitno postolje malo podignite pa ga prenesite do željenog mesta (pogledajte sliku **C, D**).
2. Spustite granitno postolje.
3. Ponovo umetnite držač za suncobran kao što je opisano u odeljku „Umetanje držača za suncobran“.

### Tip: 85897KBN

1. Smestite granitno postolje na željeno mesto **direktno** na balkonskoj ogradi (pogledajte sliku **E**).

2. Ugurajte adaptore **7** u vertikalnu cev **6** kao što je opisano u odeljku „Upotreba adaptera“.
3. Umetnite držač za suncobran kao što je opisano u odeljku „Umetanje držača za suncobran“.
4. Priloženu čičak-traku **11** čvrsto zategnite oko vertikalne cevi **6** i balkonske ograde (pogledajte sliku **E**). Samo na taj način će suncobran imati bezbedan oslonac.

## Održavanje + skladištenje

Granitno postolje ne treba održavanje. Eventualne naslage prljavštine mogu da se odstrane mlakom sapunicom.

Redovno proveravajte da li svi spojevi sa zavrtnjem imaju čvrsto ležište i po potrebi ih dotegnite.

Za vreme kada granitno postolje ne koristite, npr. tokom zime spremite ga na suvo mesto.

## Garancija

Garancija za ovaj artikal iznosi 24 meseci.

U slučaju da tokom ovog perioda ustanovite neki kvar, obratite se svom prodavcu. Da bi mogao brzo da vam pomogne, sačuvajte ovaj račun i navedite mu naziv modela i broj artikla.

Granit je prirodni materijal koji može da ima razlike u boji, kao i površinske nepravilnosti.

Odstupanja u strukturi i boji između delova neke isporuke ili u odnosu na druge granitne ploče izrađene od istog materijala, mogu da se zanemare, pod uslovom da se radi samo o prirodnim svojstvima i da je sačuvan standardni trgovački kvalitet.

Takve promene nisu nedostatak i ne mogu da budu razlog za ostvarivanje prava na garanciju.

Garancija isključuje:

- promene odnosno raspadanje površine. To spada u normalno trošenje koje ne može da se spreči ili umanjiti;
- oštećenja usled nenamenske upotrebe (npr. upotrebe u komercijalne svrhe);
- oštećenja nastala konstrukcionim izmenama artikla.

## Servis

Poštovani kupci,  
bez obzira što na svojim artiklima pre isporuke vršimo temeljnu završnu kontrolu, može da se desi, da nedostaje deo pribora ili da se neki deo ošteti tokom transporta. U takvom slučaju obratite se za pomoć našoj besplatnoj telefonskoj liniji i navedite naziv modela i broj artikla.

## Besplatna telefonska linija

Možete da nas dobijete

od pon. do čet. od 8:00 do 16:00 h  
pet. od 8:00 do 12:00 h

na broj telefona	
u Austriji	(07722) 632 05-0
u Nemačkoj	(08571) 91 22-0
u Češkoj	(0386) 301615
u Poljskoj	(0660) 460460
u Sloveniji	(0615) 405673
u Hrvatskoj	(0615) 405673
u Mađarska	+43 (0) 7722 63205-107
u Rusiji	(095) 6470389

## Adresa

Derby sunrain ltd.  
Schloßstr. 24  
A-5280 Braunau am Inn  
derby.hotline@gmail.com

## Tehnički podaci

**Broj artikla:** 85897E-BAY

Visina u cm: 5,5  
Širina u cm: 45  
Dužina u cm: 45  
Težina u kg, oko: 30  
 cm, maks.: 200

**Broj artikla:** 85897KBN

Visina u cm: 10  
Širina u cm: 22  
Dužina u cm: 45  
Težina u kg, oko: 25  
 cm, maks.: 200  
200 × 120  
200 × 150

**Broj artikla:** 85897MOT

Visina u cm: 8  
Širina u cm: 45  
Dužina u cm: 45  
Težina u kg, oko: 40  
 cm, maks.: 250

**Broj artikla:** 85897RU

Visina u cm: 7,5  
Dimenzije u cm: 45  
Težina u kg, oko: 30  
 cm, maks.: 200

Svi podaci predstavljaju približne vrednosti. Zadržavamo pravo na tehničke izmene.

## Granitno postolje bez sustava kotačića – Upute za postavljanje i uporabu



Pažljivo i do kraja pročitajte ove upute za postavljanje i uporabu, naročito sigurnosne upute. Nepoštivanje ovih sigurnosnih uputa može dovesti do ozljeda ili oštećenja na granitnom postolju. Spremite upute za postavljanje i uporabu kao referencu za kasniju uporabu ili kako biste ih uz proizvod predali sljedećem korisniku.

### Vaša sigurnost



Obratite pozornost na sljedeće sigurnosne upute. Proizvođač ne odgovara za oštećenja nastala uslijed nepridržavanja istih.

Granitno postolje nije igračka. Djeca njime mogu prignječiti prste ili stopala.

Granitno postolje je vrlo teško. Za prenošenje uvijek angažirajte još 2 osobe. Nikada ne ostavljajte granitno postolje u uspravnom položaju bez nadzora – u slučaju pada može prouzročiti teške tjelesne povrede.

Imajte na umu da ovisno o jačini vjetra i promjeru suncobrana, čak i ovo granitno postolje može biti „prelagano“.

Vodite računa da vaš suncobran bude zatvoren u slučaju nadolazećeg vjetra.

### Za model 85897KBN:

Granitno postolje koristite samo na balkonima čije ograde nude dovoljnu stabilnost i mogu izdržati sile koje uzrokuje suncobran i granitno postolje. Kako biste bili sigurni, posavjetujte se sa stručnjakom.

Granitno postolje postavite uvijek izravno na ogradu balkona i pričvrstite ga s pomoću prethodno montirane čičak-vrpce. U suprotnom, nosač suncobrana neće imati dovoljnu stabilnost pa bi njegovo korištenje moglo prouzročiti tjelesne ozljede i/ili materijalne štete.

## Namjenska uporaba

Granitno postolje, ovisno o izvedbi, može koristiti kao stalak za suncobrane promjera šipke od maksimalno 60 mm.

Granitno postolje je namijenjeno isključivo za privatnu uporabu. Nije prikladno za komercijalnu uporabu.

Prije uporabe granitnog postolja, najprije pažljivo pročitajte sigurnosne upute. Samo tako bit će vam zajamčena sigurna i pouzdana uporaba granitnog postolja. Uz propise navedene u ovim uputama za postavljanje i uporabu pridržavajte se i lokalnih propisa.

## Montaža uspravne cijevi

Potrebni su vam:

- 1 nasadni ključ (nije dio opsega isporuke)
- 1 osoba za pomoć

### Obratite pozornost na sljedeće!

- Granitno postolje je vrlo teško. Neka vam pri montaži neka druga osoba neprestano pridržava granitno postolje.

1. Podignite granitno postolje i postavite ga okomito na neku od bočnih strana.
2. Malu gumenu podlošku **1**, razorni prsten **2** i priložnu pločicu **3** navucite preko vijka **4**.
3. Vijak **4** s donje strane provucite kroz granitno postolje (pogledajte sliku **A**).
4. Veliku gumenu podlošku **5** na gornjoj strani granitnog postolja natakните preko navoja vijka **4** (pogledajte sliku **A**).
5. Navojni provrt uspravne cijevi **6** pričvrstite vijkom **4** pa ga pritegnite.
6. Nagnite granitno postolje unatrag i pažljivo ga spustite na tlo.

## Uporaba umetaka

### Obratite pozornost na sljedeće!

- Upotrijebite umetke **7** koji odgovaraju promjeru vašeg nosača suncobrana (pogledajte sliku **B**).
- Potrebne umetke **7** ugurajte u uspravnu cijev **6** (pogledajte sliku **B**).

### Obratite pozornost na sljedeće!

- Stezni lim koji se nalazi u unutrašnjosti cijevi iza vijka s polugicom **8** treba ugurati u urez **9** umetaka **7** (pogledajte sliku **B**).

## Umetanje nosača suncobrana

- Umetnite nosač suncobrana pa pritegnite vijke s polugicom **8**.

### Obratite pozornost na sljedeće!

- Najprije zategnite gornji (1), a zatim donji (2) vijak s polugicom **8** (pogledajte sliku **E**).

## Premještanje

### Obratite pozornost na sljedeće!

- Prije premještanja granitnog postolja na neko drugo mjesto, uklonite suncobran.

### Tip 85897E-BAY, 85897MOT, 85897RU

1. Primite rukama udubljenja za nošenje **10**. Malo podignite granitno postolje pa ga prenesite do željene lokacije (pogledajte sliku **C, D**).
2. Spustite granitno postolje.
3. Ponovno umetnite nosač suncobrana na način opisan u odjeljku „Umetanje nosača suncobrana“.

### Tip: 85897KBN

1. Granitno postolje smjestite na željeno mjesto **izravno** na ogradu balkona (pogledajte sliku **E**).

2. Umetke **7** umetnite u uspravnu cijev **6**, na način opisan u odjeljku „Uporaba umetaka“.
3. Umetnite nosač suncobrana na način opisan u odjeljku „Umetanje nosača suncobrana“.
4. Priloženu čičak-vrpcu **11** čvrsto zategnite oko uspravne cijevi **6** i ograde balkona (pogledajte sliku **E**). Samo tako će suncobran imati dovoljnu stabilnost.

## Održavanje i skladištenje

Granitnom postolju nije potrebno nikakvo održavanje. Eventualne naslage prljavštine možete ukloniti toplom sapunicom. Redovito provjeravajte imaju li svi vijčani spojevi čvrsti dosjed i po potrebi ih pritegnite.

Granitno postolje tijekom razdoblja nekoristenja, npr. zimi, skladištite na suhom mjestu.

## Jamstvo

Jamstvo za ovaj artikl iznosi 24 mjeseca. Ako u tom razdoblju ustanovite neki kvar, obratite se svom trgovcu. Kako bi vam brzo mogao pomoći, sačuvajte račun i navedite naziv modela i broj artikla.

Granit je prirodni materijal koji može imati razlike u boji i površinske nepravilnosti. Odstupanja u strukturi i boji između dijelova jedne isporuke ili u odnosu na druge granitne ploče od istog materijala uobičajena su dokle god se radi o prirodnim svojstvima korištenih materijala te predstavljaju standardnu trgovačku kvalitetu. Takva svojstva ne predstavljaju nedostatak i ne mogu biti razlogom za ostvarivanje jamstvenih prava.

Iz jamstva su isključeni:

- promjene na površini tj. raspadanje površine. Radi se o normalnom trošenju koje nije moguće spriječiti niti zaustaviti;
- štete nastale uslijed nenamjenske uporabe (npr. korištenje u komercijalne svrhe);
- oštećenja nastala konstrukcijskim izmjenama na artiklu.

## Servis

Poštovani kupci, iako se naši artikli prije isporuke podvrgavaju detaljnoj završnoj kontroli, može se dogoditi da nedostaje neki dio ili da je došlo do oštećenja tijekom transporta. U tom slučaju, obratite se našoj izravnoj telefonskoj liniji za korisnike i navedite naziv modela i broj artikla.

## Izravna telefonska linija za korisnike

Dostupni smo  
od pon. do čet. od 8:00 do 16:00 h  
pet. od 8:00 do 12:00 h

na brojeve telefona  
u Austriji (07722) 632 05-0  
u Njemačkoj (08571) 91 22-0  
u Češkoj (0386) 301615  
u Poljskoj (0660) 460460  
u Sloveniji (0615) 405673  
u Hrvatskoj (0615) 405673  
u Mađarska +43 (0) 7722 63205-107  
u Rusiji (095) 6470389

## Adresa

Derby sunrain ltd.  
Schloßstr. 24  
A-5280 Braunau am Inn  
derby.hotline@gmail.com

## Tehnički podaci

**Broj artikla: 85897E-BAY**

Visina u cm: 5,5  
Širina u cm: 45  
Dužina u cm: 45  
Težina u kg, pribl.: 30  
 cm, maks.: 200

**Broj artikla: 85897KBN**

Visina u cm: 10  
Širina u cm: 22  
Dužina u cm: 45  
Težina u kg, pribl.: 25  
 cm, maks.: 200  
200 × 120  
200 × 150

**Broj artikla: 85897MOT**

Visina u cm: 8  
Širina u cm: 45  
Dužina u cm: 45  
Težina u kg, pribl.: 40  
 cm, maks.: 250

**Broj artikla: 85897RU**

Visina u cm: 7,5  
Dimenzije u cm: 45  
Težina u kg, pribl.: 30  
 cm, maks.: 200

Svi podaci predstavljaju približne vrijednosti. Pridržano pravo na tehničke izmjene.

## Suport din granit fără role – Instrucțiuni de montare și de utilizare



Citiți integral și cu atenție aceste instrucțiuni de montare și de utilizare, în special instrucțiunile de siguranță. Nerespectarea acestor instrucțiuni de siguranță poate cauza vătămări ale persoanelor sau deteriorarea suportului din granit. Păstrați instrucțiunile de montare și de utilizare pentru a le putea consulta ulterior sau pentru a putea fi transmise altor persoane.

### Siguranța dvs.



Vă rugăm să țineți cont de următoarele instrucțiuni de siguranță. Producătorul nu își asumă nicio răspundere ca urmare a nerespectării acestor instrucțiuni.

Suportul din granit nu constituie un obiect de joacă. Copiii își pot expune la strivire degetele sau picioarele.

Suportul din granit este foarte greu. Produsul trebuie transportat de 2 persoane. Nu lăsați niciodată nesupravegheat suportul din granit în poziție verticală – în caz de răsturnare, poate provoca vătămări grave.

Țineți cont că în funcție de intensitatea vântului și de diametrul umbrelei de soare, chiar și acest suport din granit poate să fie prea „ușor”.

În condiții de vânt, asigurați-vă ca umbrela de soare să fie închisă.

### Pentru 85897KBN:

Folosiți suportul din granit doar pe balcoane a căror parapete sunt suficient de rezistente la forțele generate de umbrela de soare și de suportul din granit. Vă rugăm consultați și un specialist.

Poziționați suportul din granit direct la parapetul balconului și fixați cu banda cu scai montată în prealabil. În caz con-

trar tija umbrelei devine instabilă, ceea ce în caz de utilizare poate cauza leziuni și/sau pagube materiale.

### Utilizarea conformă cu destinație

Suportul din granit este destinat, în funcție de dotări, pentru umbrele de soare cu diametrul tije de maxim 60 mm.

Suportul din granit se utilizează numai în sectorul privat. Nu este adecvat utilizării în sectorul industrial.

Înainte de a utiliza suportul din granit, vă rugăm să citiți mai întâi cu atenție instrucțiunile de siguranță. Numai astfel puteți utiliza suportul din granit în mod corespunzător și în condiții de siguranță. Pe lângă prevederile menționate în aceste instrucțiuni de montare și de utilizare, țineți cont întotdeauna și de dispozițiile în vigoare din țara dumneavoastră.

### Montarea țevii verticale

Vă sunt necesare:

- 1 cheie tubulară (nu este inclus în pachetul de livrare)
- 1 persoană pentru ajutor

### Atenție!

– Suportul din granit este foarte greu. Pe durata montării suportului din granit apălați la ajutorul unei persoane și rugați persoana în cauză să țină suportul din granit în poziție fixă.

1. Ridicați ușor suportul din granit și așezați-l pe una dintre muchiile superioare ale laturilor.
2. Șaibele din cauciuc de mici dimensiuni **1**, inelul de siguranță **2** și șaiba de adaos **3** trebuie așezate asupra șurubului **4**.
3. Introduceți șurubul **4** în suportul din granit, prin partea inferioară (a se vedea figura **A**).

4. Introduceți șaiba din cauciuc mare **5**, pe partea superioară a suportului din granit, peste șurub **4** (a se vedea figura **A**).
5. Introduceți gaura filetată a țevii verticale **6** peste șurub **4** și fixați.
6. Așezați, cu grijă, suportul din granit în poziția orizontală.

## Utilizarea inserțiilor

### Atenție!

- Folosiți inserții **7** corespunzătoare dimensiunii țijeii umbrelei dumneavoastră (a se vedea figura **B**).
- Introduceți inserțiile necesare **7** în țeava verticală **6** (a se vedea figura **B**).

### Atenție!

- Placa de strângere din interiorul țevii din spatele șurubului de strângere **8** trebuie împinsă în creștătura **9** inserțiilor **7** (a se vedea figura **B**).

## Montarea țijeii umbrelei

- Introduceți țija umbrelei și strângeți șuruburile de strângere **8**.

### Atenție!

- Strângeți șurubul de strângere superior (1), apoi șurubul de strângere inferior (2) **8** (a se vedea figura **E**).

## Schimbarea amplasamentului

### Atenție!

- Înainte de mutarea suportului din granit într-un alt loc, îndepărtați umbrela de soare.

### Tip 85897E-BAY, 85897MOT, 85897RU

1. Apucați mânerele de transportare **10**. Ridicați ușor suportul din granit și miș-

cați-l în locul dorit (a se vedea figura **C, D**).

2. Amplasarea suportului din granit.
3. Montați înapoi țija umbrelei precum menționat în secțiunea „Montarea țijeii umbrelei”.

### Tip: 85897KBN

1. Suportul din granit trebuie așezat **direct** în locul dorit de la parapetul balconului (a se vedea figura **E**).
2. Introduceți inserțiile **7** în țeava verticală **6** precum menționat în secțiunea „Utilizarea inserțiilor”.
3. Montați țija umbrelei precum menționat în secțiunea „Montarea țijeii umbrelei”.
4. Banda cu scai inclusă în pachetul de livrare **11** trebuie strânsă în jurul țevii verticale **6** și la parapetul balconului (a se vedea figura **E**). Astfel, umbrela de soare devine stabilă.

## Întreținere + depozitare

Suportul din granit nu necesită operații de întreținere. Eventualele depuneri de impurități pot fi îndepărtate, utilizând puțină apă caldă cu săpun.

Verificați periodic poziția îmbinărilor cu șuruburi și strângeți-le dacă este necesar. Depozitați suportul din granit, în perioadele în care nu îl utilizați, de ex. iarna, într-un loc uscat.

## Garanția

Termenul de garanție pentru acest articol este de 24 de luni.

Dacă în această perioadă constatați un defect, vă rugăm să contactați distribuitorul dvs. Pentru a obține asistenta rapidă în acest sens, vă rugăm să păstrați bonul de casă și să specificați denumirea modelului și numărul articolului.

Granitul este un produs natural care poate prezenta diferențe de culoare și neregularități ale suprafețelor.



Se rezervă dreptul asupra abaterilor în materie de structură și colorit, între părțile unei livrări sau față de alte plăci de granit din același material, în măsura în care acestea derivă din natura materialelor utilizate și sunt uzuale în cadrul comercializării.

Cazurile de acest tip nu sunt considerate deficiențe de calitate și nu îndreptățesc clienții să-și revendice drepturile la garanție.

Nu se acordă garanție pentru:

- modificarea, respectiv alterarea suprafețelor. Aceasta se consideră uzură normală și nu poate fi împiedicată sau diminuată;
- deficiențe prin utilizarea neconformă destinației (de exemplu, utilizare în scopuri comerciale);
- daune prin modificări constructive asupra articolului.

## Service

Stimați clienți,  
cu toate că înainte de livrarea articolului procedăm la o verificare finală detaliată, este posibil să constatați lipsa neprevăzută a unui accesoriu sau deteriorarea unei componente datorată transportului. În astfel de cazuri, apelați serviciul nostru de asistență prin telefon și specificați-ne denumirea modelului și numărul articolului.

## Serviciul de asistență prin telefon

Puteți să se apelați

Lu.– jo. de la 8:00 până la 16:00  
Vi. de la 8:00 până la 12:00

la numărul de telefon

în Austria (07722) 632 05-0  
în Germania (08571) 91 22-0  
în Cehia (0386) 301615  
în Polonia (0660) 460460  
în Slovenia (0615) 405673

în Croația (0615) 405673  
în Ungaria +43 (0) 7722 63205-107  
în Rusia (095) 6470389

## Adresa

Derby sunrain ltd.  
Schloßstr. 24  
A-5280 Braunau am Inn  
derby.hotline@gmail.com

## Date tehnice

**Numărul articolului: 85897E-BAY**

Înălțime în cm: 5,5  
Lățime în cm: 45  
Lungime în cm: 45  
Greutatea în kg, cca.: 30  
 cm, max.: 200

**Numărul articolului: 85897KBN**

Înălțime în cm: 10  
Lățime în cm: 22  
Lungime în cm: 45  
Greutatea în kg, cca.: 25  
 cm, max.: 200  
200 × 120  
200 × 150

**Numărul articolului: 85897MOT**

Înălțime în cm: 8  
Lățime în cm: 45  
Lungime în cm: 45  
Greutatea în kg, cca.: 40  
 cm, max.: 250

**Numărul articolului: 85897RU**

Înălțime în cm: 7,5  
Dimensiuni în cm: 45  
Greutatea în kg, cca.: 30  
 cm, max.: 200

Toate dimensiunile reprezintă valori aproximative. Se rezervă dreptul asupra modificărilor tehnice.

## Гранитная подставка без роликовой системы – инструкция по сборке и эксплуатации



Внимательно прочтите данную инструкцию по сборке и эксплуатации в полном объеме, в частности, правила техники безопасности. Несоблюдение этих правил техники безопасности может привести к травмам или повреждениям гранитной подставки. Сохраните данную инструкцию по сборке и эксплуатации для последующего изучения или передачи третьим лицам.

### Техника безопасности



Соблюдайте следующие правила техники безопасности. Производитель не несет ответственности за ущерб в случае несоблюдения правил техники безопасности.

Гранитная подставка – не игрушка. Дети могут прищемить себе пальцы или ноги.

Гранитная подставка имеет очень большой вес. Транспортируйте ее постоянно с 2 людьми.

Не оставляйте поднятую вертикально гранитную подставку без присмотра – она может упасть и нанести тяжелые травмы.

Помните, что с учетом скорости ветра и диаметров зонта даже эта гранитная подставка при определенных обстоятельствах может оказаться слишком «легкой».

Не забывайте закрывать свой зонт при усилении ветра.

### Для 85897KBN:

Используйте гранитную подставку только на балконах с такими перилами, которые имеют достаточную прочность для того, чтобы выдержи-

вать силы, вызываемые зонтом и гранитной подставкой. Для оценки привлечите специалиста.

Всегда размещайте гранитную подставку непосредственно всегда фиксируйте ее балкона и всегда фиксируйте ее с помощью предварительно смонтированной ленты-липучки. Иначе мачта зонта не имеет достаточной устойчивости и использование может повлечь за собой травмирование людей и материальный ущерб.

### Использование по назначению

Гранитная подставка в зависимости от конструкции используется в качестве стойки для зонтов с диаметром штанги не более 60 мм.

Гранитная подставка предназначена исключительно для частного использования. Она не предназначена для коммерческого использования.

Прежде чем использовать гранитную подставку, внимательно прочитайте правила техники безопасности. Только так можно гарантировать безопасное и надежное использование гранитной подставки.

Строго соблюдайте нормы, действующие в вашей стране, в дополнение к данной инструкции по сборке и эксплуатации.

### Монтаж стойки

Для монтажа требуются:

- 1 торцовый ключ (не входит в объем поставки)
- 1 помощник

### Следует помнить!

- Гранитная подставка имеет очень большой вес. Распорядитесь о том, чтобы гранитную подставку во время монтажа постоянно держал помощник.

1. Приподнять гранитную подставку и поставить ее вертикально на одну из боковых граней.
2. Малую резиновую шайбу **1**, стопорное кольцо **2** и подкладную шайбу **3** надеть на винт **4**.
3. Винт **4** с нижней стороны ввести через гранитную подставку (см. рис. **A**).
4. Большую резиновую шайбу **5** на верхней части гранитной подставки надеть на резьбу винта **4** (см. рис. **A**).
5. Резьбовое отверстие стойки **6** навинтить на винт **4** и затянуть.
6. Осторожно опрокинуть гранитную подставку на пол.

## Использование вставок

### Следует помнить!

- Всегда используйте вставки **7**, подходящие к диаметру вашей мачты зонта (см. рис. **B**).
- Вставить необходимые вставки **7** в стойку **6** (см. рис. **B**).

### Следует помнить!

- Расположенная внутри трубы за верстачным винтом **8** зажимная пластина должна быть вдавлена в насечку **9** вставок **7** (см. рис. **B**).

## Установка мачты зонта

- Вставить мачту зонта и затянуть верстачные винты **8**.

### Следует помнить!

- Сначала следует затянуть (1), потом нижний (2) верстачный винт **8** (см. рис. **E**).

## Смена места

### Следует помнить!

- Перед переносом гранитной подставки в другое место следует извлечь зонт.

### Тип 85897E-BAY, 85897MOT, 85897RU

1. Взяться за выемки для переноски **10**. Слегка приподнять гранитную подставку и донести до требуемого места (см. рис. **C, D**).
2. Опустить гранитную подставку.
3. Снова вставить мачту зонта в соответствии с описанием в разделе «Установка мачты зонта».

### Тип: 85897KBV

1. Разместить гранитную подставку в необходимом месте **непосредственно** у перил балкона (см. рис. **E**).
2. Вставить вставки **7** в стойку **6** в соответствии с описанием в разделе «Использование вставок».
3. Вставить мачту зонта в соответствии с описанием в разделе «Установка мачты зонта».
4. Туго затянуть прилегающую ленту-липучку **11** вокруг стойки **6** и перил балкона (см. рис. **E**). Только так зонт достаточно устойчив.

## Уход и хранение

Гранитная подставка не требует обслуживания. Возможные загрязнения можно удалить теплым мыльным раствором.

У всех резьбовых соединений следует проверять прочность посадки и при необходимости затягивать их.

Если гранитная подставка не используется, например, зимой, ее следует хранить в сухом месте.

## Гарантия

Гарантийный срок на этот товар составляет 24 месяца.

При выявлении дефекта в течение гарантийного периода обращайтесь к своему дилеру. Для быстрого решения проблемы сохраняйте кассовый чек, назовите модель и артикул.

Гранит является природным продуктом, на котором могут присутствовать разнотонность и неровности поверхности.

Мы оговариваем вероятность различий по структуре и цвету между компонентами одной поставки, а также различий по сравнению с другими гранитными плитами из аналогичного материала, поскольку они являются неотъемлемой особенностью используемого материала и соответствуют торговым обычаям.

Подобные обстоятельства не являются дефектом и не дают заказчику права на предъявление претензий.

Гарантия не распространяется на следующие случаи:

- изменение и выветривание поверхности. Это обычный износ, его невозможно предотвратить или уменьшить;
- повреждения в результате применения не по назначению (например, при коммерческой эксплуатации);
- повреждения в результате конструктивных изменений изделия.

## Сервис

Уважаемый покупатель!

Не смотря на то, что перед поставкой все наши изделия проходят тщательный выходной контроль, полностью исключить случаи отсутствия одной из комплектующих или повреждения детали при транспортировке невозможно. В этом случае обращайтесь на нашу горячую линию, назвав оператору модель и артикул.

## Горячая телефонная линия

Вы можете связаться с нами

с пн. по чт.	с 8:00 до 16:00
пт.	с 8:00 до 12:00

по телефону

в Австрии	(07722) 632 05-0
в Германии	(08571) 91 22-0
в Чехии	(0386) 301615
в Польше	(0660) 460460
в Словении	(0615) 405673
в Хорватии	(0615) 405673
в Венгрия	+43 (0) 7722 63205-107
в России	(095) 6470389

## Адрес

Derby sunrain ltd.  
Schloßstr. 24  
A-5280 Braunau am Inn  
derby.hotline@gmail.com

## Технические характеристики

### Артикул №: 85897E-BAУ

Высота, см:	5,5
Ширина, см:	45
Длина, см:	45
Вес, кг, ок.:	30



см. макс.: 200

### Артикул №: 85897KBV

Высота, см:	10
Ширина, см:	22
Длина, см:	45
Вес, кг, ок.:	25



см. макс.: 200

200 × 120

200 × 150

### Артикул №: 85897MOT

Высота, см:	8
Ширина, см:	45
Длина, см:	45
Вес, кг, ок.:	40



см, макс.: 250

### Артикул №: 85897RU

Высота, см:	7,5
Размеры, см:	45
Вес, кг, ок.:	30



см, макс.: 200

Все приведенные значения приближительные. Возможно внесение технических изменений.

## Гранитна стойка без колелца – ръководство за монтиране и употреба



Прочетете изцяло и внимателно настоящото ръководство за монтиране и употреба, особено съветите за безопасност. Неспазването на тези съвети за безопасност може да доведе до нараняване или повреда на гранитната стойка. Съхранете ръководството за монтиране и употреба за по-нататъшна справка или за предоставяне на трети лица.

### Вашата безопасност



Моля, вземете под внимание следните съвети за безопасност. Производителят не носи отговорност за щети в следствие на неспазване. Гранитната стойка не е играчка за деца. Децата биха могли да претисне пръстите на ръцете или краката си. Гранитната стойка е много тежка. Да се премества винаги от 2 души. Не оставайте гранитната стойка изправена без наблюдение – ако падне, може да причини тежки наранявания. Имайте предвид, че в зависимост от силата на вятъра и размера на чадъра за слънце, гранитната стойка може да се окаже „лека“. Погрижете се чадърът за слънце да бъде затворен при появата на вятър.

### За 85897KBN:

Използвайте гранитната стойка само на балкони, чийто парапета на балкона са достатъчно здрави, за да издържат на силите, причинени от чадъра за слънце и гранитната стойка. Консултирайте се със специалист. Винаги позиционирайте гранитната стойка директно върху парапета на балкона и винаги я закрепвайте

с предварително поставена самозапелваща лента. В противен случай прътът на чадъра за слънце няма да има достатъчно опора и при използване може да доведе до наранявания на хора или материални щети.

### Употреба по предназначение

В зависимост от модела гранитната стойка е подходяща за чадъри за слънце с диаметър на пръта максимално 60 mm.

Гранитната стойка е предназначена само за лично ползване. Не е подходяща за промишлена употреба.

Преди да използвате гранитната стойка, прочетете внимателно съветите за безопасност. Само така можете да използвате сигурно и безопасно гранитната стойка.

Спазвайте непременно валидните във Вашата страна национални разпоредби, които допълнително важат към посочените разпоредби в това ръководството за монтиране и употреба.

### Монтиране на опорната тръба

Ще имате нужда от:

- 1 глух ключ (не е налично в обхвата на доставките)
- 1 лице за помощ

### Моля, обърнете внимание на следното!

- Гранитната стойка е много тежка. По време на монтажа гранитната стойка винаги трябва да се придържа от втори човек.

1. Повдигнете гранитната стойката и я поставете на една страна.
2. Поставете малка гумена шайба **1**, пружинни шайби **2** и уплътняваща шайба **3** над болта **4**.

3. Прокарайте болта **4** от долната страна през гранитната стойка (вж. Фиг. **A**).
4. Притиснете голямата гумена шайба **5** на горната страна на гранитната стойка над винтовата резба на болта **4** (вж. Фиг. **A**).
5. Завинтете и затегнете отвора с резба на опорната тръба **6** върху болта **4**.
6. Внимателно пуснете обратно на земята гранитната стойка.

### Използване на крайници

#### Моля, обърнете внимание на следното!

- Винаги използвайте подходящи крайници **7** в зависимост от диаметъра на пръта на чадъра Ви за слънце (вж. Фиг. **B**).
- Пъхнете необходимите крайници **7** в опорната тръба **6** (вж. Фиг. **B**).

#### Моля, обърнете внимание на следното!

- Затягащата пластина, която се намира във вътрешността на тръбата зад винт-ръкохватка **8**, трябва да се притисне в жлеба **9** на крайника **7** (вж. Фиг. **B**).

### Поставяне на пръта на чадъра

- Поставете пръта на чадъра за слънце и затегнете винтовете-ръкохватка **8**.

#### Моля, обърнете внимание на следното!

- Първо затегнете здраво горния (1), след това долния (2) винт-ръкохватка **8** (вж. Фиг. **E**).

### Смяна на местоположението

#### Моля, обърнете внимание на следното!

- Преди да преместите гранитната стойка трябва да извадите чадъра за слънце.

#### Тип **85897E-BAY**, **85897MOT**, **85897RU**

1. Хванете дръжките за пренасяне **10**. Повдигнете леко гранитната стойка и я издърпайте до желаната позиция (вж. Фиг. **C**, **D**).
2. Поставете гранитната стойка на повърхността.
3. Поставете отново пръта на чадъра за слънце, както е описано в глава „Поставяне на пръта на чадъра“.

#### Тип: **85897KBN**

1. Поставете гранитната стойка на желаното място **директно** върху парапета на балкона (вж. Фиг. **E**).
2. Пъхнете крайниците **7** в опорната тръба **6**, както е описано в глава „Използване на крайници“.
3. Поставете пръта на чадъра за слънце, както е описано в глава „Поставяне на пръта на чадъра“.
4. Затегнете здраво предоставената самозалепваща лента **11** около опорната тръба **6** и парапета на балкона (вж. Фиг. **E**). Само така чадърът за слънце има достатъчна опора.

### Поддръжка и съхранение

Гранитната стойка не се нуждае от поддръжка. Евентуални натрупвания на мръсотия можете да отстраните с малко сапунена вода.

Проверявайте редовно затегнатостта на винтовите съединения и при необходимост ги дозатягайте.

Съхранявайте на сухо място гранитната стойка, когато не я използвате, напр. през зимата.

### Гаранция

Гаранционният срок на този артикул е 24 месеца.

Ако установите дефект в рамките на този срок, обърнете се към Вашия търговец. За да можем да Ви помогнем бързо, запазете касовата бележка и ни съобщете името на модела и каталожния номер на артикула.

Гранитът е естествен продукт, при който може да има разлики в цвета и неравности по повърхността.

Разлики в структурата и цвета сред частите на една и съща доставка остават позволени, доколкото същите са в природните характеристики на използваните материали и са допустими от търговска гледна точка.

Такива обстоятелства не представляват дефекти и не дават правото на клиента да се възползва от гаранционните си права.

В гаранцията не са включени:

- променя или остаряване на повърхността. Това е нормално изхабяване и не може да се предотврати или намали;
- повреди от неправомерна употреба (напр. професионална употреба);
- повреди, вследствие на конструктивни промени по артикула.

### Обслужване

Уважаеми клиенти, въпреки че нашите артикули минават през обстоен контрол, може да има случаи, когато липсва част или някоя част е повредена по време на транспортането. В такъв случай, обадете се на нашата гореща линия и ни кажете името на модела и номера на артикула.

### Гореща линия

Можете да се свържете с нас  
от пон. до четв. от 8:00 до 16:00 ч.  
пет. от 8:00 до 12:00 ч.

на следните телефони:

в Австрия:	(07722) 632 05-0
в Германия	(08571) 91 22-0
в Чехия	(0386) 301615
в Полша	(0660) 460460
в Словения	(0615) 405673
в Хърватска	(0615) 405673
в Унгария	+43 (0) 7722 63205-107
в Русия	(095) 6470389

### Адрес

Derby sunrain ltd.  
Schloßstr. 24  
A-5280 Braunau am Inn  
derby.hotline@gmail.com



## Технически данни

### Номер на артикула: 85897E-BAУ

Височина в см:	5,5
Ширина в см:	45
Дължина в см:	45
Тегло в kg ок.:	30
 см, max.:	200

### Номер на артикула: 85897KBV

Височина в см:	10
Ширина в см:	22
Дължина в см:	45
Тегло в kg, ок.:	25
 см, max.:	200
	200 × 120
	200 × 150

### Номер на артикула: 85897MOT

Височина в см:	8
Ширина в см:	45
Дължина в см:	45
Тегло в kg, ок.:	40
 см, max.:	250

### Номер на артикула: 85897RU

Височина в см:	7,5
Размери в см:	45
Тегло в kg, ок.:	30
 см, max.:	200

Всички данни са приблизителни стойности. Запазваме си правото на технически промени.

## Granīta pamatne bez ritenišu sistēmas – Uzstādīšanas un lietošanas instrukcija



Uzmanīgi izlasiet visu uzstādīšanas un lietošanas instrukciju, it īpaši drošības norādes.

Neievērojot drošības norādes, iespējamās traumas vai granīta pamatnes bojājumi. Uzglabājiet uzstādīšanas un lietošanas instrukciju, lai varētu tajā ieskatīties arī vēlāk vai nodot tālāk citai personai.

### Jūsu drošība



Lūdzam ievērot turpmākās drošības norādes. Ražotājs neatbild par bojājumiem, kas radušies tāpēc, ka nav ievērota instrukcija.

Granīta pamatne nav bērnu rotaļlieta. Bērni var saspīest pirkstus vai pēdas. Granīta pamatne ir ļoti smaga. Vienmēr transportējiet to kopā ar 2 cilvēkiem.

Nekad neatstājiet bez uzraudzības stāvus uzslietu granīta pamatni – apgāžoties tā var radīt smagas traumas.

Atcerieties, ka arī šāda granīta pamatne var izrādīties par "vieglu", ja vējš ir ļoti stiprs un saulesargs ir liels diametrs. Gādājiet, lai saulesargs tiktu aizvērts, kad uznāk vējš.

### Modelis 85897KBN:

Izmantojiet granīta pamatni tikai uz tādām balkoniem, kuru margas ir pietiekami stipras, lai izturētu spēkus, ko rada saulesargs un granīta pamatne. Lai novērtētu situāciju, konsultējieties ar speciālistu.

Vienmēr novietojiet granīta pamatni tieši pie balkona margām un allaž nostipriniet ar pievienoto aizdares lenti. Citādi saulesarga kāts nebūs pietiekami stabils, un, to izmantojot, ir iespējamās cilvēku traumas un/vai materiālie zaudējumi.

## Mērķim atbilstoša izmantošana

Atkarībā no modeļa granīta pamatne ir piemērota kā balsts saulesargiem ar kāta diametru, kas nepārsniedz 60 mm. Granīta pamatne ir paredzēta izmantošanai vienīgi mājas apstākļos. Tā nav piemērota izmantošanai komerciālos nolūkos.

Pirms jūs sākat lietot granīta pamatni, iepriekš uzmanīgi izlasiet drošības norādes. Tikai tad jūs varēsiet droši un uzticami izmantot granīta pamatni. Obligāti ievērojiet savas valsts piemērojamos nacionālos noteikumus, kas papildina šajā uzstādīšanas un lietošanas instrukcijā minētos noteikumus.

## Statīva caurules montāža

Jums vajadzēs:

- 1 galatslēgu (neietilpst piegādes komplektā)
- 1 cilvēku, kas palīdz

### Ievērojiet!

- Granīta pamatne ir ļoti smaga. Montāžas laikā pieaiciniet otru cilvēku, kurš var pieturēt granīta pamatni.

1. Paceliet granīta pamatni un novietojiet to vertikāli uz sānu malas.
2. Uzvelciet mazo gumijas paplāksni **1**, sprostgredzenu **2** un papildu paplāksni **3** uz skrūves **4**.
3. No apakšpusē izbīdīd skrūvi **4** cauri granīta pamatnei (skatīt attēlu **A**).
4. Lielo gumijas paplāksni **5** iespieciet granīta pamatnes augšpusē pāri skrūves **4** vītnei (skatīt attēlu **A**).
5. Statīva caurules **6** vītņoto urbumu uzskrūvējiet uz skrūves **4** un cieši pievelciet.
6. Uzmanīgi nolaidiet granīta pamatni horizontāli uz zemes.

## Ieliktnu izmantošana

### Ievērojiet!

- Vienmēr izmantojiet saulesarga kāta diametram atbilstošus ieliktnus **7** (skatīt attēlu **B**).
- Ievietojiet vajadzīgos ieliktnus **7** statīva caurulē **6** (skatīt attēlu **B**).

### Ievērojiet!

- Piespiedējam, kas atrodas caurules iekšpusē tieši aiz iespīlēšanas skrūves **8**, jābūt iespīestam ieliktnu **7** izgriezumā **9** (skatīt attēlu **B**).

## Saulesarga kāta ievietošana

- Ievietojiet saulesarga kātu un pieskrūvējiet iespīlēšanas skrūves **8**.

### Ievērojiet!

- Vispirms stingri pieskrūvējiet augšējo (1), pēc tam – apakšējo (2) iespīlēšanas skrūvi **8** (skatīt attēlu **E**).

## Atrašanās vietas maiņa

### Ievērojiet!

- Pirms pārnesat granīta pamatni uz citu vietu, izņemiet saulesargu.

### Modelis 85897E-BAY, 85897MOT, 85897RU

1. Satveriet aiz nešanai paredzētā padziļinājuma **10**. Nedaudz paceliet granīta pamatni un aiznesiet līdz izvēlētajai vietai (skatīt attēlu **C, D**).
2. Nolieciet zemē granīta pamatni.
3. No jauna ievietojiet saulesarga kātu, kā rakstīts nodaļā "Saulesarga kāta ievietošana".

### Modelis: 85897KBN

1. Novietojiet granīta pamatni izvēlētajā vietā **tieši** pie balkona margām (skatīt attēlu **E**).

2. Ieliktnus **7** ievietojiet statīva caurulē **6**, kā rakstīts nodaļā "Ieliktnu izmantošana".
3. Ievietojiet saulesarga kātu, kā rakstīts nodaļā "Saulesarga kāta ievietošana".
4. Komplektā pievienoto aizdares lenti **11** stingri savelciet ap statīva cauruli **6** un balkona margām (skatīt attēlu **E**). Tikai tad saulesargs būs pietiekami stabils.

## Kopšana un uzglabāšana

Granīta pamatnei nav vajadzīga apkope. Netīrumus, ja tādi ir, varat nomazgāt ar remdenu ziepjūdeni.

Regulāri pārbaudiet visus skrūvētos savienojumus, vai tie ir stingri, un pievelciet ciešāk, ja vajadzīgs.

Kad granīta pamatne netiek lietota, (piemēram, ziemā), uzglabājiet to sausā vietā.

## Garantija

Šai precei garantijas laiks ir 24 mēneši. Ja šajā laikā tiek konstatēts kāds defekts, lūdzam vērsties pie tirgotāja. Lai viņš jums varētu ātrāk palīdzēt, saglabājiet pirkuma čeku un paziņojiet modeļa nosaukumu un artikula numuru.

Granīts ir dabas produkts, kam ir iespējamās krāsas atšķirības un neviendabīga virsma.

Vienas piegādes detaļu ietvaros vai saīdinājumā ar citām granīta plāksnēm no tāda paša materiāla ir pieļaujamas atšķirības krāsas un struktūras ziņā, ja tādas ir raksturīgas izmantotajiem materiāliem un atbilst tirdzniecībā pieņemtajiem standartiem.

Šāda veida situācijas nenozīmē, ka pastāv defekti, un nedod tiesības klientam pieprasīt garantijas pakalpojumus.

Garantijas pakalpojumi neattiecas uz:

- virsmas izmaiņām, arī klimatisko apstākļu iedarbībā. Tas ir normāls nolietojums, ko nevar ne novērst, ne samazināt;
- bojājumiem pēc paredzētajam mērķim neatbilstošas izmantošanas (piem., komerciālos nolūkos);
- bojājumiem pēc izstrādājuma konstrukcijas pārveidošanas.

## Serviss

Cienījamā kliente, godātais klient!

Lai gan mūsu izstrādājumi pirms izsniegšanas no rūpnīcas tiek rūpīgi pārbaudīti noslēguma kontrolē, var gadīties, ka kādreiz pietrūkst kādas piederumu detaļas vai kāda no detaļām ir bojāta transportēšanas laikā. Šādos gadījumos lūdzam vērsties mūsu uzticības dienestā un paziņot modeļa nosaukumu un artikula numuru.

## Uzticības dienests

Jūs varat zvanīt mums

pirmdien – ceturtdien

no 8:00 līdz 16:00

piektdien

no 8:00 līdz 12:00

uz tālruna numuru

Austrijā (07722) 632 05-0

Vācijā (08571) 91 22-0

Čehijā (0386) 301615

Polijā (0660) 460460

Slovēnijā (0615) 405673

Horvātijā (0615) 405673

Ungārijā +43 (0) 7722 63205-107

Krievijā (095) 6470389

## Adrese

Derby sunrain ltd.

Schloßstr. 24

A-5280 Braunau am Inn

derby.hotline@gmail.com

## Tehniskie dati

### Artikula numurs:

**85897E-BAY**

Augstums, cm: 5,5

Platums, cm: 45

Garums, cm: 45

Svars, kg, apm.: 30

 cm, maks.: 200

### Artikula numurs:

**85897KBN**

Augstums, cm: 10

Platums, cm: 22

Garums, cm: 45

Svars, kg, apm.: 25

 cm, maks.: 200

200 × 120

200 × 150

### Artikula numurs:

**85897MOT**

Augstums, cm: 8

Platums, cm: 45

Garums, cm: 45

Svars, kg, apm.: 40

 cm, maks.: 250

### Artikula numurs:

**85897RU**

Augstums, cm: 7,5

Izmēri, cm: 45

Svars, kg, apm.: 30

 cm, maks.: 200

Visi skaitļi ir aptuvenas vērtības. Saglabātas tiesības uz tehniskiem pārveidojumiem.

## Ratasteta graniitalus – Kokkupanemis- ja kasutusjuhend



Lugege see kokkupanemis- ja kasutusjuhend, eelkõige ohutusjuhised, täielikult ja hoolikalt läbi. Nende ohutusjuhiste eiramine võib põhjustada vigastusi või kahjustusi graniitalusele. Hoidke kokkupanemis- ja kasutusjuhend alles, et seda saaks hiljem uuesti lugeda või anda edasi kolmandatele isikutele.

### Ohutuse tagamine



Palun järgige järgnevaid ohutusjuhiseid. Juhiste mittejärgimisest tulenevate kahjustuste korral tootja ei vastuta.

Graniitalus ei ole mänguasi. Laste sõrmed või jalad võivad selle alla kinni jääda.

Graniitalus on väga raske. Transportige seda alati koos teise isikuga.

Ärge jätke graniitalust kunagi järelevalveta küljele seisma – kukkudes võib see tekitada raskeid vigastusi.

Pidage meeles, et olenevalt tuule tugevusest ja päikesevarju läbimõõdust võib graniitalus olla liiga „kerge“.

Hoolitsege selle eest, et päikesevari saaks tuule tõustes kokku pandud.

### 85897KBN jaoks:

Kasutage graniitalust ainult rõdudel, mille piirdeid on piisavalt tugevad, et pida vastu päikesevarju ja graniitaluse tekitavatele jõududele. Küsige asjatundja arvamust.

Paigutage graniitalus alati otse rõdupiirde juurde ja kinnitage eelpaigaldatud takjapaelaga. Vastasel korral ei ole varju postil piisavalt tuge ja selle kasutamine võib vigastada inimesi ja/või tekitada varalist kahju.

### Sihtotstarbeline kasutamine

Olenevalt mudelist sobib graniitalus päikesevarjudele, mille posti läbimõõt on kuni 60 mm.

Graniitalus on mõeldud ainult koduseks kasutamiseks. Ei ole mõeldud kaubanduslikuks kasutamiseks.

Enne graniitaluse kasutamist lugege tähelepanelikult läbi ohutusjuhised. Ainult nii saate graniitalust ohutult ja kindlalt kasutada.

Lisaks käesolevas kokkupanemis- ja kasutusjuhendis esitatud nõuetele järgige igal juhul ka oma riigis kehtivaid eeskirju.

### Kinnitustoru paigaldamine

Vaja läheb järgmist:

- 1 padrunvõti (ei kuulu tarnekomplekti)
- 1 inimene abiks

### Pange tähele!

– Graniitalus on väga raske. Paigaldamisel paluge alati teisel inimesel graniitalusest kinni hoida.

1. Kergitage graniitalus üles ja tõstke see ühele küljele püsti.
2. Pange väike kummiseib **1**, vedrurõngas **2** ja alusseib **3** kruvi **4** peale.
3. Pistke kruvi **4** altpoolt läbi graniitaluse (vt pilt **A**).
4. Pange suur kummiseib **5** graniitaluse pealisküljel kruvi **4** keerme peale (vt pilt **A**).
5. Keerake kinnitustoru **6** keere kruvi **4** peale ja keerake see kinni.
6. Laske graniitalus ettevaatlikult tagasi maha.

### Vahedetailide kasutamine

#### Pange tähele!

– Kasutage alati varju posti läbimõõdule vastavaid vahedetaili **7** (vt pilt **B**).

- Pange sobivad vahedetailid **7** kinnitustorusse **6** (vt pilt **B**).

**Pange tähele!**

- Toru sees kinnituskruvi **8** taga olev kinnitusplekk peab minema vahedetaili **7** soone **9** sisse (vt pilt **B**).

**Varju posti paigaldamine**

- Pange varju post sisse ja keerake kinnituskruid **8** kinni.

**Pange tähele!**

- Keerake kõigepealt ülemine (1) ja seejärel alumine (2) kinnituskruvi **8** kinni (vt pilt **E**).

**Koha muutmise****Pange tähele!**

- Enne graniitaluse teisaldamist eemaldage päikesevari.

**Tüüp 85897E-BAY, 85897MOT, 85897RU**

1. Hoidke alust kandelohust **10**. Kergitage graniitalus veidi üles ja viige see soovitud kohta (vt pilt **C, D**).
2. Asetage graniitalus maha.
3. Paigaldage varju post uuesti, nagu kirjeldatud lõigus „Varju posti paigaldamine”.

**Tüüp: 85897KBN**

1. Pange graniitalus soovitud kohta **otse** rõdupiirde vastu (vt pilt **E**).
2. Asetage vahedetailid **7** kinnitustorusse **6**, nagu kirjeldatud lõigus „Vahedetailide kasutamine”.
3. Paigaldage varju post, nagu kirjeldatud lõigus „Varju posti paigaldamine”.
4. Tõmmake kaasasolev takjapael **11** pingule ümber kinnitustoru **6** ja rõdupiirde võre (vt pilt **E**). Ainult nii on päikesevari piisavalt tugevalt kinni.

**Hooldus ja hoiundamine**

Graniitalus ei vaja hooldust. Mustuse eemaldamiseks kasutage sooja seebivett. Kontrollige regulaarselt kõiki kruviühendusi ja vajaduse korral pingutage üle. Kui te graniitalust ei kasuta, nt talvel, hoidke seda kuivas kohas.

**Garantii**

Sellele tootele kehtib garantii 24 kuud. Kui selle aja jooksul tuvastate tootel defekti, pöörduge edasimüüja poole. Selleks et edasimüüja teid kiiresti aidata saaks, hoidke alles ostutšekk ja ütelge talle mudeli nimi ja tootenumber.

Graniit on looduslik materjal, mille puhul võib esineda värvierinevusi ja pinna ebakorrapärasust.

On võimalik, et esineb struktuuri- ja värvierinevusi võrreldes samasugusest materjalist samasse tarnesse kuuluvate osade või muude graniitplaatidega – see on kasutatud looduslike materjalide omapära ja on sellele tootele iseloomulik. See ei ole defekt ega anna kliendile õigust selle kohta garantiinõude esitamiseks.

Garantii alla ei kuulu:

- pinna muutused või kulumine ilmastiku mõjul. See on harilik kulumine, mida pole võimalik vähendada ega ära hoida;
- mitteotstarbekohasest kasutusest (nt kaubanduslik kasutamine) tulenevad kahjustused;
- toote ehituses tehtud muudatustest tulenevad kahjustused.

## Klienditeenindus

Austatud klient, ehkki meie tooteid kontrollitakse enne tarnimist veel kord üle, võib juhtuda, et mõni koostisosa puudub või mõni osa saab transpordi käigus kahjustada. Selisel juhul helistage meie abitelefonile ja nimetage mudeli nimi ja tootenumber.

## Abitelefon

Abitelefonile saab helistada

E kuni N: 8:00 – 16:00

R: 8:00 – 12:00

Austrias	(07722) 632 05-0
Saksamaal	(08571) 91 22-0
Tšehhis	(0386) 301615
Poolas	(0660) 460460
Sloveenias	(0615) 405673
Horvaatias	(0615) 405673
Ungaris	+43 (0) 7722 63205-107
Venemaal	(095) 6470389

## Address

Derby sunrain ltd.  
Schloßstr. 24  
A-5280 Braunau am Inn  
derby.hotline@gmail.com

## Tehnilised andmed

**Tootenr:** 85897E-BAY

Kõrgus (cm): 5,5

Laius (cm): 45

Pikkus (cm): 45

Kaal umbes (kg): 30

 cm, max 200

**Tootenr:** 85897KBN

Kõrgus (cm): 10

Laius (cm): 22

Pikkus (cm): 45

Kaal umbes (kg): 25

 cm, max 200

200 × 120

200 × 150

**Tootenr:** 85897MOT

Kõrgus (cm): 8

Laius (cm): 45

Pikkus (cm): 45

Kaal umbes (kg): 40

 cm, max: 250

**Tootenr:** 85897RU

Kõrgus (cm): 7,5

Mõõdud (cm): 45

Kaal umbes (kg): 30

 cm, max: 200

Kõik andmed on ligikaudsed. Võidakse teha tehnilisi muudatusi.

## Graniittijalusta ilman rullajärjestelmää – Asennus- ja käyttöohjeet



Lue nämä asennus- ja käyttöohjeet, erityisesti turvallisuusohjeet, kokonaan ja huolellisesti läpi. Näiden turvaohjeiden huomiotta jättäminen voi johtaa loukkaantumisiin tai graniittijalustan vaurioihin. Säilytä asennus- ja käyttöohjeet myöhempää käyttöä ja tuotteen mahdollista edelleenluovutusta varten.

### Turvallisuutesi hyväksi



Noudata seuraavia turvallisuusohjeita. Valmistaja ei vastaa vahingoista, jotka johtuvat ohjeiden noudattamatta

jättämisestä.

Graniittijalusta ei ole lasten leikkikalua. Se voi aiheuttaa sormien ja jalkojen ruhjevammojen vaaraa lapsille.

Graniittijalusta on erittäin painava. Kuljeta sitä aina toisen henkilön kanssa.

Älä koskaan jätä graniittijalustaa pystyyn ilman valvontaa – se saattaa kaatua aiheuttaen vakavia vammoja.

Ota huomioon, että tuulen voimakkuudesta ja aurinkovarjon halkaisijasta riippuen graniittijalusta saattaa olla liian ”kevyt”.

Huolehdi siitä, että aurinkovarjo suljetaan tuulen voimistuessa.

### 85897KBN:

Käytä graniittijalustaa vain parvekkeilla, jotka ovat riittävän vahvoja kestämään voimia, jotka aiheutuvat aurinkovarjosta ja graniittijalustasta. Pyydä asiantuntija avuksi.

Sijoita graniittijalusta aina suoraan parvekkeen kaiteen viereen ja kiinnitä se aina valmiiksi kiinnitetyllä tarranauhalla. Muutoin varjon varrella ei ole riittävästi tukea ja käytöstä voi aiheutua henkilö- ja tai aineellisia vahinkoja.

## Tarkoituksenmukainen käyttö

Graniittijalusta sopii mallista riippuen jalustaksi aurinkovarjoille, joiden varren halkaisija on enintään 60 mm.

Graniittijalusta on tarkoitettu vain yksityiskäyttöön. Se ei sovi ammattikäyttöön. Lue turvallisuusohjeet tarkkaan ennen kuin otat graniittijalustan käyttöön. Vain silloin graniittijalustan käyttö on turvallista ja luotettavaa.

Näiden asennus- ja käyttöohjeiden lisäksi on ehdottomasti noudatettava kunkin maan kansallisia määräyksiä.

## Pystyputken kokoaminen

Tarvitset:

- 1 pistoavain (ei sisälly toimitukseen)
- 1 avustaja

### Huomaathan!

- Graniittijalusta on erittäin painava. Pyydä toinen henkilö pitämään kiinni graniittijalustasta asennuksen aikana.

1. Nosta graniittijalustaa ja aseta yhdelle sivusyrjälle.
2. Vedä pieni kumitiiviste **1**, pidätysrenkas **2** ja välilevy **3** ruuvin **4** yli.
3. Johda ruuvi **4** pohjasta graniittijalustan läpi (katso kuva **A**).
4. Paina iso kumitiiviste **5** graniittijalustan yläpuolella ruuvin **4** kierteen päälle (katso kuva **A**).
5. Ruuvaa pystyputken **6** kierrereikä ruuville **4** ja kiristä.
6. Kallista graniittijalusta varovasti takaisin maan pinnan tasalle.



## Soviteosien käyttö

### Huomaathan!

- Käytä aina varjon varren halkaisijaan sopivia soviteosia **7** (katso kuva **B**).
- Työnnä tarvittavat soviteosat **7** pystyputkeen **6** (katso kuva **B**).

### Huomaathan!

- Putken sisässä kiristysruuvien **8** takana sijaitsevan joustavan levyn on oltava painettuna soviteosien **7** loveen **9** (katso kuva **B**).

## Varjon varren asennus

- Aseta varjon varsi paikalleen ja kiristä kiristysruuvit **8**.

### Huomaathan!

- Kiristä ensin ylempi (1), sitten alempi (2) kiristysruuvi **8** (katso kuva **E**).

## Siirto toiseen paikkaan

### Huomaathan!

- Irrota aurinkovarjo ennen kuin siirrä graniittijalustan toiseen paikkaan.

### Tyyppi 85897E-BAY, 85897MOT, 85897RU

1. Ota kiinni kantokohdasta **10**. Nosta graniittijalustaa hieman ja kannaa se haluttuun paikkaan (katso kuva **C, D**).
2. Laske graniittijalusta alas.
3. Aseta varjon varsi jälleen paikalleen kappaleen ”Varjon varren asennus” mukaisesti.

### Tyyppi: 85897KBN

1. Sijoita graniittijalusta haluttuun paikkaan **suoraan** parvekkeen kaiteen viereen (katso kuva **E**).
2. Työnnä soviteosat **7** pystyputkeen **6** kappaleen ”Soviteosien käyttö” mukaisesti.

3. Aseta varjon varsi paikalleen kappaleen ”Varjon varren asennus” mukaisesti.
4. Kiristä mukana toimitettu tarranauha **11** tiukalle pystyputken **6** ja parvekkeen kaiteen ympärille (katso kuva **E**). Vain silloin aurinkovarjolla on riittävästi tukea.

## Kunnossapito + säilytys

Graniittijalusta ei vaadi huoltoa. Jos se likaantuu, voit puhdistaa sen lämpimällä saippuavedellä.

Tarkista kaikkien ruuviliitosten tiukkuus säännöllisesti ja kiristä ne tarvittaessa. Kun et käytä graniittijalustaa, esim. talvella, säilytä sitä kuivassa tilassa.

## Takuu

Tällä tuotteella on 24 kuukauden takuu. Jos tuotteessa ilmenee tänä aikana vikaa, ota yhteys sen myyjään. Palvelu sujuu nopeammin, kun säilytät ostokuitin ja mainitset tuotteen mallin ja tuotenumeron.

Graniitti on luonnontuote, jossa voi ilmetä värieroja ja pinnan epätasaisuuksia. Pidätämme oikeuden rakenteen ja värin poikkeavuuksiin saman toimituksen eri osien välillä ja verrattuna muihin samaa materiaalia oleviin graniittilaattoihin, sikäli kuin vaihtelu kuuluu käytetyn materiaalin luonteeseen ja on kaupan olevissa tuotteissa yleistä. Tällaisia eroavuuksia ei pidetä virheinä eivätkä ne oikeuta asiakasta vaatimaan takuukorvauksia.

Takuun piiriin ei kuulu:

- pinnan muutokset ja rapautuminen. Se on normaalia kulumista, jota ei voi estää eikä vähentää;
- käyttötarkoituksen vastaisesta käytöstä (esim. kaupallinen käyttö) aiheutuneet vahingot;

- vahingot, jotka johtuvat tuotteeseen tehdyistä rakenteellisista muutoksista.

### Asiakaspalvelu

Hyvä asiakas  
Vaikka tuotteemme tarkastetaan ennen lähetystä huolella, voi sattua, että jokin osa puuttuu tai on vaurioitunut kuljetuksessa. Soita silloin palvelunumeroomme. Valmistaudu kertomaan varjon malli ja tuotenumero.

### Palvelunumerot

Tavoitat meidät  
ma-to klo 8.00–16.00  
pe klo 8.00–12.00

puhelinnumerossa  
Itävalta (07722) 632 05-0  
Saksa (08571) 91 22-0  
Tšekki (0386) 301615  
Puola (0660) 460460  
Slovenia (0615) 405673  
Kroatia (0615) 405673  
Unkari +43 (0) 7722 63205-107  
Venäjä (095) 6470389

### Osoite

Derby sunrain ltd.  
Schloßstr. 24  
A-5280 Braunau am Inn  
derby.hotline@gmail.com

### Tekniset tiedot

**Tuotenumero:** 85897E-BAY

Korkeus, cm: 5,5  
Leveys, cm: 45  
Pituus, cm: 45  
Paino kg, n.: 30  
 cm, maks.: 200

**Tuotenumero:** 85897KBN

Korkeus, cm: 10  
Leveys, cm: 22  
Pituus, cm: 45  
Paino kg, n.: 25  
 cm, maks.: 200  
200 × 120  
200 × 150

**Tuotenumero:** 85897MOT

Korkeus, cm: 8  
Leveys, cm: 45  
Pituus, cm: 45  
Paino kg, n.: 40  
 cm, maks.: 250

**Tuotenumero:** 85897RU

Korkeus, cm: 7,5  
Mitat noin, cm: 45  
Paino kg, n.: 30  
 cm, maks.: 200

Kaikki arvot ovat likimääräisiä. Oikeus teknisiin muutoksiin pidätetään.

## Gránittalp görgők nélkül – Szerelési és használati útmutató



Alaposan és figyelmesen olvassa el a szerelési és használati útmutatót, különösen annak biztonsági utasításait. A biztonsági utasítások ignorálása balesetekhez vagy a gránittalp károsodásához vezethet. Őrizze meg a szerelési és használati útmutatót, hogy azt később is használhassa referenciaként, illetve azt átadhassa a termék új tulajdonosának.

### Az Ön biztonsága



Kérjük, tartsa be a következő biztonsági utasításokat. Az utasítások figyelmen kívül hagyása miatt felmerült károkért a gyártó nem vállal felelősséget.

A gránittalp nem gyermekjátékszer. A gyerekeknek ujj- vagy láb-zúzódásos sérülést okozhat.

A gránittalp nagyon nehéz. A termék szállításához 2 személy szükséges.

Soha ne hagyja felügyelet nélkül a gránittalpat – ha az eldőlt, akkor súlyos sérüléseket okozhat.

Vegye figyelembe, hogy a szélerősség és a napernyő átmérője függvényében ez a gránittalp túl „könnyű” lehet.

A napernyőt mindig csukja össze még a szél feltámadása előtt.

### 85897KBN részére:

A gránittalpat kizárólag olyan balkonon használja, ahol a balkon talaja megfelelően szilárd, és ellenáll a napernyő és a gránittalp által keltett erőknél. Szükség esetén kérje ehhez szakember véleményét.

A gránittalpat helyezze közvetlenül a balkon talajára, és rögzítse azt a telepített tépőzárral. Ellenkező esetben az ernyőrúd instabillá válhat, ami sérüléseket és anyagi károkat okozhat.

### Rendeltetészerű használat

A gránittalp kivitelétől függően maximum 60 mm átmérőjű rúddal rendelkező napernyőkhöz való állványként használható.

A gránittalpat csak magánhasználatra terveztük. A termék kereskedelmi célokra nem alkalmas.

A gránittalp használata előtt olvassa el alaposan a biztonsági utasításokat. A gránittalpat csak így lehet biztonságosan és megbízhatóan használni. Kérjük, vegye figyelembe az Ön országában érvényes előírásokat is, amelyek a szerelési és használati útmutatóban ismertetett utasításokat kiegészítik.

### Tartócső szerelése

Ehhez szükséges:

- 1 dugókulcs (a csomagolás nem tartalmazza)
- 1 segítő személyre

### Kérjük, vegye figyelembe!

– A gránittalp nagyon nehéz. A gránittalp telepítésekor kérjen meg egy második személyt, hogy tartsa a gránittalpat mozdulatlanul.

1. Emelje meg a gránittalpat és állítsa az egyik oldalsó perem felületére.
2. Húzza rá a kis gumikorongot **1**, a szorítógyűrűt **2** és az alátétet **3** a csavarra **4**.
3. Vezesse át a csavart **4** alulról a gránittalp alján (lásd **A** ábra).
4. Nyomja a gránittalp teteje felől a csavar **4** menetére a nagy gumikorongot **5** (lásd **A** ábra).
5. Csavarja a tartócső **6** menetének furatát a csavarra **4**, és húzza meg.
6. Óvatosan döntse vissza a gránittalpat a talajra.

## Betétek használata

### Kérjük, vegye figyelembe!

- Használjon az ernyőrúd átmérőjéhez megfelelő betéteket **7** (lásd **B** ábra).
- Illessze a szükséges betéteket **7** a tartócsőbe **6** (lásd **B** ábra).

### Kérjük, vegye figyelembe!

- A cső belsejében, a fogantyús csavar **8** mögött található feszítőlemez legyen belenyomva a betétek **7** bemenésébe **9** (lásd **B** ábra).

## Ernyőrúd behelyezése

- Illessze bele az ernyőrudat, és húzza meg a fogantyús csavarokat **8**.

### Kérjük, vegye figyelembe!

- Előbb rögzítse a felső (1), majd az alsó (2) fogantyús csavart **8** (lásd **E** ábra).

## Felállítás helyének változtatása

### Kérjük, vegye figyelembe!

- A gránittalp elmozdítása előtt távolítsa el a napernyőt.

### **85897E-BAY, 85897MOT, 85897RU** típus

1. Használja a kart **10**. A gránittalpat emelje meg enyhén és helyezze a megfelelő helyre (lásd a **C, D** ábrákat).
2. Tegye le a gránittalpat.
3. Helyezze vissza az ernyőrudat az „Ernyőrúd behelyezése” c. fejezet szerint.

## Típus: **85897KBN**

1. Tegye a gránittalpat **közvetlenül** a balkon talajára, a kiszemelt helyre (lásd **E** ábra).
2. Illessze a betéteket **7** a tartócsőbe **6**, a „Betétek használata” c. fejezet szerint.
3. Helyezze az ernyőrudat az „Ernyőrúd behelyezése” c. fejezet szerint.
4. A csomagolásban lévő tépőzárát **11** szorosan rögzítse a tartócsővel **6** a balkon talajához (lásd **E** ábra). A napernyőt csak így lehet biztonságban rögzíteni.

## Ápolás és tárolás

A gránittalp nem igényel karbantartást. Az esetleges szennyeződéseket langyos, szappanos vízzel távolíthatja el. Minden csavarkapcsolatot rendszeresen ellenőrizzen, és szükség esetén húzza meg őket.

Ha nem használják a gránittalpat (pl. télen), az szárazon tárolandó.

## Garancia

A garancia időtartama 24 hónap. Ha ezen időtartam alatt hiba jelentkezne, akkor kérjük, forduljon a forgalmazóhoz. A gyors ügyintézés érdekében őrizze meg a vásárlást igazoló nyugtát és adja meg a modellt nevét és a cikkszámot.

A gránit a természetből kinyert anyag, melynek színe eltérő, felülete pedig egyenetlen lehet.

Fenntartjuk a jogot, hogy a természetes anyagoknál a kereskedelmi forgalomban szokásos módon a megrendelés alkatrészei vagy a gránittalpok mintája és színei eltérjen egymástól.

Az ilyen eltérések nem tekinthetők hibának, a vevő ezek miatt nem élhet garanciális követeléssel.

A garancia a következőkre nem vonatkozik:

- a felület megváltozása, illetve mállása. Ez normális elhasználódás, nem lehet megakadályozni vagy csökkenteni;
- a rendeltetésselenes használatból eredő károokra (pl. kereskedelmi célú használat esetén);
- a termék szerkezeti átalakításából eredő károk.

## Szerviz

Kedves Vásárlónk!

Annak ellenére, hogy a terméket a kiszállítás előtt ellenőriztük, esetenként előfordulhat, hogy annak valamely tartozéka/alkatrésze hiányzik, vagy az a szállítás során megsérült. Ilyen esetben kérjük, forduljon vevőszolgálatunkhoz, és adja meg a modell nevét és cikkszámát.

## Forródrót

Elérhet bennünket hétfőtől csütörtökig

8.00-tól 16.00 óráig  
pénteken 8.00-tól 12.00 óráig

a következő telefonszámon

Ausztriában (07722) 632 05-0  
Németországban (08571) 91 22-0  
Csehországban (0386) 301615  
Lengyelországban (0660) 460460  
Szlovéniában (0615) 405673  
Horvátországban (0615) 405673  
Magyarország: +43 (0) 7722 63205-107  
Oroszországból: (095) 6470389

## Cím

Derby sunrain ltd.  
Schloßstr. 24  
A-5280 Braunau am Inn  
derby.hotline@gmail.com

## Műszaki adatok

**Cikkszám:** 85897E-BAY

Magasság cm-ben: 5,5  
Szélesség cm-ben: 45  
Hossz cm-ben: 45  
Súly kg-ban, kb.: 30  
 cm-ben, max.: 200

**Cikkszám:** 85897KBN

Magasság cm-ben: 10  
Szélesség cm-ben: 22  
Hossz cm-ben: 45  
Súly kg-ban, kb.: 25  
 cm-ben, max.: 200  
200 × 120  
200 × 150

**Cikkszám:** 85897MOT

Magasság cm-ben: 8  
Szélesség cm-ben: 45  
Hossz cm-ben: 45  
Súly kg-ban, kb.: 40  
 cm-ben, max.: 250

**Cikkszám:** 85897RU

Magasság cm-ben: 7,5  
Méret cm-ben: 45  
Súly kg-ban, kb.: 30  
 cm-ben, max.: 200

Minden megadott adat közelítőleges érték. A műszaki változtatások jogát fenntartjuk.

## Teker sistemi olmayan granit ayaklık – Kurulum ve kullanım kılavuzunu



Bu kurulum ve kullanım kılavuzunu, özellikle güvenlik uyarılarını eksiksiz ve dikkatli bir şekilde okuyun. Bu güvenlik bilgilerine uyulmadığı takdirde yaralanmalar veya granit ayaklıkta hasar meydana gelebilir. Kurulum ve kullanma kılavuzunu daha sonra tekrar açıp bakabilmek ya da üçüncü şahıslar vermek için saklayın.

### Güvenliğiniz



Lütfen aşağıdaki güvenlik uyarılarına dikkat edin. Yanlış kullanım nedeniyle oluşacak zararlardan firmamız sorumlu değildir.

Granit ayaklık bir oyuncak değildir. Çocuklar parmaklarını veya ayaklarını sıkıştırabilir.

Granit ayaklık çok ağırdır. Taşımayı daima 2 kişiyle yapın.

Granit ayaklığı hiçbir zaman gözetimsiz dik tutmayın – düşerse ağır yaralanmalara neden olabilir.

Rüzgar gücüne ve güneş şemsiyesinin çapına göre bu granit ayaklığın bile "hafif" kalabileceğini unutmayın.

Güneş şemsiyenizi rüzgarlı havalarda kapalı tutun.

### 85897KBN için:

Granit ayaklığı yalnızca güneş şemsiyesi ve granit ayaklığın oluşturacağı ağırlığı kaldırarak yeterli sağlamlıkta balkon korkuluklarına sahip olan balkonlarda kullanın. Değerlendirme için bir uzmana başvurun.

Granit ayaklığı her zaman direkt olarak balkon korkuluğuna yerleştirin ve daima öncesinde monte edilmiş olan cırt cırtlantıyla sabitleyin. Aksi takdirde şemsiye direği yeterli sağlamlığa sahip olmaz ve kullanımı kişilerin yaralanmasına ve/veya mal hasarlarına yol açabilir.

## Amaca uygun kullanım

Granit ayaklık, modeline göre maksimum 60 mm direk çapına sahip güneş şemsiyeleri için tutucu ayak olarak tasarlanmıştır.

Granit ayaklık sadece şahsi kullanım için uygundur. İş yerlerinde kullanım için uygun değildir.

Granit ayaklığı kullanmadan önce lütfen güvenlik uyarılarını dikkatlice okuyun. Sadece bu şekilde granit ayaklığı güvenle kullanabilirsiniz.

Mutlaka ülkenizde geçerli olan yerel yönetmelikleri de dikkate alınız, bunlar bu kurulum ve kullanma kılavuzuna ek olarak geçerlidir.

## Duruş borusunun montajı

Şunlara ihtiyacınız olacak:

- 1 lokma anahtar (teslim edilen pakette yer almaz)
- Yardım için 1 kişi

### Lütfen dikkate alın!

- Granit ayaklık çok ağırdır. Granit ayaklığın montaj esnasında daima ikinci bir kişi tarafından sıkıca tutulmasını sağlayın.

1. Granit ayaklığı kaldırın ve kenar alanlarından birine yanlamasına koyun.
2. Küçük lastik rondelayı **1**, düz rondelayı **2** ve gergi halkasını **3** vidanın **4** üstüne yerleştirin.
3. Vidayı **4** alt taraftan granit ayaklığa sokun (bkz. resim **A**).
4. Büyük lastik rondelayı **5** granit ayaklığın üst tarafından vidanın **4** dişinin üstüne bastırın (bkz. resim **A**).
5. Duruş borusunun **6** dişli deliğini vidaya **4** vidalayın ve sıkıca çevirin.
6. Granit ayaklığı yavaşça tekrar yere devirin.

## Elemanların kullanılması

### Lütfen dikkate alın!

- Daima şemsiye direğinin çapına uygun elemanlar **7** kullanın (bkz. resim **B**).
- Gerekli elemanları **7** duruş borusuna **6** yerleştirin (bkz. resim **B**).

### Lütfen dikkate alın!

- Borunun içinde, mafsallı vidanın **8** arkasında bulunan gergi sacı, elemanların **7** çentiğine **9** bastırılmalıdır (bkz. resim **B**).

## Şemsiye direğinin yerleştirilmesi

- Şemsiye direğini yerleştirin ve mafsallı vidaları **8** sıkıca çevirin.

### Lütfen dikkate alın!

- Önce üstteki (1) sonra ise alttaki (2) mafsallı vidayı **8** çevirerek sabitleyin (bkz. resim **E**).

## Yerin değiştirilmesi

### Lütfen dikkate alın!

- Granit ayaklığı başka bir yere götürmeden önce güneş şemsiyesini çıkartın.

### Tip 85897E-BAY, 85897MOT, 85897RU

1. Taşıma girintisine **10** el atın. Granit ayaklığı hafifçe kaldırın ve istenilen yere kadar taşıyın (bkz. resim **C, D**).
2. Granit ayaklığı yere koyun.
3. Şemsiye direğini, “Şemsiye direğinin yerleştirilmesi” bölümünde açıklandığı gibi tekrar yerine yerleştirin.

### Tip: 85897KBN

1. Granit ayaklığı **direkt** balkon korkuluğunda istenilen yere yerleştirin (bkz. resim **E**).
2. Elemanları **7**, “Elemanların kullanılması” bölümünde anlatıldığı gibi duruş borusuna **6** yerleştirin.
3. Şemsiye direğini, “Şemsiye direğinin yerleştirilmesi” bölümünde açıklandığı gibi yerine yerleştirin.
4. Ekteki cırt cırtlı bandı **11** duruş borusu **6** ve balkon korkuluğunun etrafına gerin (bkz. resim **E**). Sadece bu şekilde güneş şemsiyesi yeterli sağlamlığa sahip olur.

## Bakım + Depolama

Granit ayaklık bakım gerektirmemektedir. Birikmiş kirleri ılık sabunlu bir çözeltiliyle silebilirsiniz.

Tüm vida bağlantılarını düzenli olarak kontrol edin ve gerekirse tekrar sıkın.

Granit ayaklığı kullanmadığınızda (örn. kışın) kuru şekilde depolayın.

## Garanti

Bu ürünün garanti süresi 24 aydır.

Bu zaman dilimi içerisinde bir arıza tespit edecek olursanız lütfen satıcıyı arayın. Size hemen yardımcı olabilmesi için satın alma belgesini saklayın ve bize ürün numarasını ve model ismini bildirin.

Granit, renk farklılıkları ve yüzey düzensizlikleri görülebilen doğal bir üründür. Kullanılan malzemenin doğasında bulunduğu ve ticari değeri olduğu sürece, nakliye parçaları arasındaki veya aynı malzemenin mamul diğer granit plakalardaki yapı ve renk farklılıkları korunur. Söz konusu durumlar arıza teşkil etmez ve müşterilere garanti talebinde bulunma hakkı vermez.

Şu durumlar garanti dışıdır:

- yüzeyde değişiklik veya aşınma. Bu aşınmalar normaldir ve önlenemez veya azaltılamaz;
- amaçlanmayan kullanımın sebep olduğu hasar (örn. Ticari kullanım);
- üründe yapısal değişiklikler nedeniyle hasarlar.

### Servis

Değerli müşteriler,  
Ürünlerimizi göndermeden önce iyice kontrol ettiğimiz halde yine de bazen aksesuarlar eksik olabilir veya parçalar nakil sırasında zarar görebilir. Bu durumda yardım hattımızı arayarak bize model ismi ile ürün numarasını bildirin.

### Destek Hattı

Bize ulaşabileceğiniz saatler

Pazartesi – Perşembe	8:00–16:00
Cuma günleri saat	8:00–12:00

Telefon numaralarımız

Avusturya	(07722) 632 05-0
Almanya	(08571) 91 22-0
Çek Cumhuriyeti	(0386) 301615
Polonya	(0660) 460460
Slovenya	(0615) 405673
Hırvatistan	(0615) 405673
Macaristan	+43 (0) 7722 63205-107
Rusya	(095) 6470389

### Adres

Derby sunrain ltd.  
Schloßstr. 24  
A-5280 Braunau am Inn  
derby.hotline@gmail.com

### Teknik bilgiler

<b>Ürün numarası:</b>	<b>85897E-BAY</b>
Yükseklik, cm:	5,5
Genişlik, cm:	45
Uzunluk, cm:	45
Ağırlık, kg, yakl.:	30
 cm, maks.:	200

<b>Ürün numarası:</b>	<b>85897KBN</b>
Yükseklik, cm:	10
Genişlik, cm:	22
Uzunluk, cm:	45
Ağırlık, kg, yakl.:	25
 cm, maks.:	200
	200 × 120
	200 × 150

<b>Ürün numarası:</b>	<b>85897MOT</b>
Yükseklik, cm:	8
Genişlik, cm:	45
Uzunluk, cm:	45
Ağırlık, kg, yakl.:	40
 cm, maks.:	250

<b>Ürün numarası:</b>	<b>85897RU</b>
Yükseklik, cm:	7,5
Ebatlar, cm:	45
Ağırlık, kg, yakl.:	30
 cm, maks.:	200

Bu değerler yaklaşık değerlerdir. Teknik değişiklikler saklıdır.